

Paper:	B. Arch and B. Planning
Set Name:	Item05
Exam Date:	30 July 2022
Exam Shift:	1
Language:	Kannada

Topic:	Mathematics – Part I-Section A
Item No:	1
Question ID:	101201
Question Type:	MCQ
Question:	<p>f ಮತ್ತು g ಎಂಬ ದ್ವಿ-ನಿಷ್ಪನ್ನ ಉತ್ಪನ್ನವು, $(-2, 2)$ ರಲ್ಲಿ</p> $f(-1) = f(1) = 0, f\left(\frac{1}{2}\right) = 1$ ಮತ್ತು <p>$g\left(-\frac{3}{2}\right) = g\left(\frac{3}{2}\right) = g(0) = 0, g(1) = 1$ ಆಗಿರಲಿ.</p> <p>ಹಾಗಾದರೆ $(-2, 2)$ ರಲ್ಲಿ $f(x)g''(x) + f''(x)g(x) + 2f'(x)g'(x) = 0$ ಸಮೀಕರಣವು ಹೊಂದಿರುವ ಮೂಲಗಳ ಕನಿಷ್ಠ ಸಂಖ್ಯೆಯು :</p>
A:	2
B:	4
C:	3
D:	5

Topic:	Mathematics – Part I-Section A
Item No:	2
Question ID:	101202
Question Type:	MCQ
Question:	<p>$f: \mathbf{R} \rightarrow \mathbf{R}$ ಎಂಬ ಉತ್ಪನ್ನದಲ್ಲಿ $f(x) = \alpha x + \beta x - \gamma$, ($\alpha, \beta, \gamma$ ಎಂಬುದು ಭಿನ್ನ ಧನಾತ್ಮಕ ವಾಸ್ತವ ಸಂಖ್ಯೆಗಳಾಗಿವೆ) ಎಂದು ವ್ಯಾಖ್ಯಾನಿಸಿದೆ. ಹಾಗಾದರೆ $f(x)$ ಹೊಂದಿರುವ ಕನಿಷ್ಠ ಬೆಲೆಗಳ ಬಿಂದುಗಳ ಸಂಖ್ಯೆಯು _____ ಆಗಿದೆ.</p>
A:	1

B:	4
C:	2
D:	3

Topic:	Mathematics – Part I-Section A
Item No:	3
Question ID:	101203
Question Type:	MCQ
Question:	ಕೆಳಗಿನ ಯಾವ ತರ್ಕೀಯ ಉಕ್ತಿಯು ಪುನರುಕ್ತಿಯಾಗಿದೆ ?
A:	$p \Rightarrow \sim q$
B:	$p \Rightarrow (\sim p) \vee q$
C:	$(p \wedge q) \Rightarrow ((\sim p) \vee q)$
D:	$(p \wedge (\sim q)) \Rightarrow ((\sim p) \vee q)$

Topic:	Mathematics – Part I-Section A
Item No:	4
Question ID:	101204
Question Type:	MCQ
Question:	$S = \{(x, y) : 2x - x^2 \leq y^2 \leq 2x, x \leq 2, x \leq y\}$ ಎಂಬ ವಲಯದ ವಿಸ್ತೀರ್ಣವು :
A:	$\frac{7}{4} - \frac{\pi}{4}$
B:	$\frac{2}{3}$
C:	$\frac{7}{6} - \frac{\pi}{4}$
D:	$\frac{5}{3}$

Topic:	Mathematics – Part I-Section A
--------	--------------------------------

Item No:	5
Question ID:	101205
Question Type:	MCQ
Question:	L ಎಂಬ ರೇಖೆಯು $x^2=12y$ ಎಂಬ ಪರವಲಯದ ನಾಭಿ S ಮೂಲಕ ಹಾದು ಆ ಪರವಲಯವನ್ನು A' ಮತ್ತು A ನಲ್ಲಿ ಸಂಧಿಸಿದೆ. ಆ ಪರವಲಯದ ಅಕ್ಷದ ಮೇಲಿಲ್ಲದ B ಬಿಂದುವು S ಹಾಗೂ A ಲಂಬಕೋನವನ್ನುಳ್ಳ ASB ಲಂಬಕೋನ ತ್ರಿಭುಜವನ್ನುಂಟು ಮಾಡಿದೆ. ಹಾಗಾದರೆ $x^2=12y$ ಎಂಬ ಪರವಲಯ ಮತ್ತು L ರೇಖೆಯಿಂದಾವೃತವಾದ ವಿಸ್ತೀರ್ಣವು _____ ಆಗಿದೆ.
A:	$9\sqrt{3}$
B:	18
C:	27
D:	24

Topic:	Mathematics – Part I-Section A
Item No:	6
Question ID:	101206
Question Type:	MCQ
Question:	$2x-y=1$ ಮತ್ತು $x-2y=-1$ ಎಂಬ ಸಮೀಕರಣವನ್ನು ಹೊಂದಿರುವ 2 ಬಾಹುಗಳನ್ನೊಳಗೊಂಡ ಮತ್ತು (2, 2) ಎಂಬ ಗುರುತ್ವಕೇಂದ್ರವನ್ನು ಹೊಂದಿರುವ ತ್ರಿಭುಜದ ವಿಸ್ತೀರ್ಣವು :
A:	$\frac{3}{2}$
B:	$\frac{5}{2}$
C:	3
D:	$\frac{7}{2}$

Topic:	Mathematics – Part I-Section A
Item No:	7
Question ID:	101207

Question Type:	MCQ
Question:	$A = \{(x, y) : x + 2y \leq 4 \leq (x - 2)^2 + (y - 2)^2, x, y \geq 0\}$ ಎಂಬ ವಲಯದ ವಿಸ್ತೀರ್ಣವು :
A:	$\frac{28}{5} - \pi - 2 \sin^{-1}\left(\frac{3}{5}\right)$
B:	$\frac{144}{25} - \pi - 2 \sin^{-1}\left(\frac{3}{5}\right)$
C:	$\frac{28}{5} - \pi + 2 \sin^{-1}\left(\frac{3}{5}\right)$
D:	$\frac{28}{5} - \frac{\pi}{2} - \sin^{-1}\left(\frac{3}{5}\right)$

Topic:	Mathematics – Part I-Section A
Item No:	8
Question ID:	101208
Question Type:	MCQ
Question:	<p>$\frac{\sqrt{x^2 + 9} - 3x^2y}{1 + x^3}$ ಎಂಬುದು ಯಾವುದೇ $P(x, y), x > -1$ ಬಿಂದುವಿನಲ್ಲಿ $y = f(x)$ ವಕ್ರರೇಖೆಗಳೆದ ಸ್ಪರ್ಷಕದ ಓಟವಾಗಿದೆ. $f(0) = \frac{9}{2} \log_e 3 - 10$, ಆದರೆ $f(4) =$</p>
A:	$\frac{9 \log_e 3 + 10}{65}$
B:	$\frac{9 \log_e 3 + 20}{65}$
C:	$\frac{9 \log_e 3}{65}$
D:	$\frac{9 \log_e 3 - 10}{65}$

Topic:	Mathematics – Part I-Section A
Item No:	9
Question ID:	101209
Question Type:	MCQ
Question:	<p>$\vec{a}, \vec{b}, \vec{c}$ ಎಂಬ ಸದಿಶಗಳು ವ್ಯೂಹದಲ್ಲಿರುವ ಒಂದೇ ಸಮತಲದಲ್ಲಿಲ್ಲದ ಸದಿಶಗಳಾಗಿವೆ. \vec{a}, \vec{b} ಮತ್ತು \vec{c} ಗಳನ್ನೊಳಗೊಂಡ \vec{u} ಎಂಬ ಸದಿಶದ ಉಪಾಂಗಗಳು ಕ್ರಮವಾಗಿ 4, -5 ಮತ್ತು 3 ಆಗಿದೆ. ಅದೇ ರೀತಿ $-\vec{a} + \vec{b} + 2\vec{c}, \vec{a} - \vec{b} - \vec{c}$ ಮತ್ತು $-\vec{a} - \vec{b} + \vec{c}$ ಎಂಬ ಸದಿಶವನ್ನೊಳಗೊಂಡ \vec{u} ಎಂಬ ಸದಿಶದ ಉಪಾಂಗಗಳು ಕ್ರಮವಾಗಿ α, β, γ ಗಳಾದರೆ $\alpha + 2\beta + 2\gamma$ ದ ಮೌಲ್ಯವು :</p>
A:	31
B:	35
C:	37
D:	61

Topic:	Mathematics – Part I-Section A																
Item No:	10																
Question ID:	101210																
Question Type:	MCQ																
Question:	<table border="1" style="width: 100%; border-collapse: collapse; text-align: center;"> <tr> <td>ವರ್ಗಗಳು :</td> <td>15 - 25</td> <td>25 - 35</td> <td>35 - 45</td> <td>45 - 55</td> <td>55 - 65</td> <td>65 - 75</td> <td>75 - 85</td> </tr> <tr> <td>ಆವೃತ್ತಿ :</td> <td>2</td> <td>4</td> <td>7</td> <td>α</td> <td>8</td> <td>4</td> <td>2</td> </tr> </table> <p>ಮೇಲ್ಕಂಡ ಹಂಚಿಕೆಯ ಸರಾಸರಿಯು $\frac{201}{4}$ ಆದರೆ, ಅದರ ಪ್ರಸರಣೆಯ ವಿಚಲನೆ (ವೇರಿಯನ್ಸ್)ಯ ಬೆಲೆಯು :</p>	ವರ್ಗಗಳು :	15 - 25	25 - 35	35 - 45	45 - 55	55 - 65	65 - 75	75 - 85	ಆವೃತ್ತಿ :	2	4	7	α	8	4	2
ವರ್ಗಗಳು :	15 - 25	25 - 35	35 - 45	45 - 55	55 - 65	65 - 75	75 - 85										
ಆವೃತ್ತಿ :	2	4	7	α	8	4	2										
A:	$\frac{3319}{19}$																
B:	$\frac{3519}{29}$																
C:	$\frac{3319}{16}$																

D:	$\frac{3519}{16}$
----	-------------------

Topic:	Mathematics – Part I-Section A
Item No:	11
Question ID:	101211
Question Type:	MCQ
Question:	ಯಾದೃಚ್ಛಿಕವಾಗಿ ಆಯ್ಕೆಮಾಡಿದ, $f(1) + f(2) = f(3)$ ಎಂಬುದನ್ನು ತೃಪ್ತಿಪಡಿಸುವ $f: \{1, 2, 3, 4, 5\} \rightarrow \{1, 2, 3, 4, 5, 6\}$ ಎಂಬ ಏಕ-ಏಕ ಉತ್ಪನ್ನಗಳ ಸಂಭವನೀಯತೆಯು :
A:	$\frac{1}{12}$
B:	$\frac{1}{10}$
C:	$\frac{1}{6}$
D:	$\frac{1}{5}$

Topic:	Mathematics – Part I-Section A
Item No:	12
Question ID:	101212
Question Type:	MCQ
Question:	4, A_1, A_2, \dots, A_n , 102 ಮತ್ತು 12, B_1, B_2, \dots, B_n , 110 ಎಂಬ ಎರಡು ಸಮಾಂತರ ಶ್ರೇಣಿಗಳಿರಲಿ. $1 \leq r - s \leq 100$ ಆದಾಗ $A_r = B_s$ ಆಗಿರಲಿ. ಹಾಗಾದರೆ n ನ ಸಾಧ್ಯತಾ ಮೌಲ್ಯಗಳ ಸಂಖ್ಯೆಯು :
A:	20
B:	25
C:	50
D:	75

Topic:	Mathematics – Part I-Section A
--------	--------------------------------

Item No:	13
Question ID:	101213
Question Type:	MCQ
Question:	$(1 + x + x^2 + \dots + x^{49}) + (1 + x)(1 + x + x^2 + \dots + x^{48}) + (1 + x + x^2)(1 + x + x^2 + \dots + x^{47}) + \dots + (1 + x + x^2 + \dots + x^{48})(1 + x) + (1 + x + x^2 + \dots + x^{49})$ ಎಂಬ ವಿನ್ಯಾಸದಲ್ಲಿನ ಎಲ್ಲಾ ಸಹಗುಣಕಗಳ ಮೊತ್ತವು :
A:	21675
B:	22525
C:	22100
D:	21660

Topic:	Mathematics – Part I-Section A
Item No:	14
Question ID:	101214
Question Type:	MCQ
Question:	(2023) ²⁰²¹ ನ್ನು 12 ರಿಂದ ಭಾಗಿಸಿದಾಗ ಬರುವ ಶೇಷವು :
A:	1
B:	5
C:	7
D:	11

Topic:	Mathematics – Part I-Section A
Item No:	15
Question ID:	101215
Question Type:	MCQ
Question:	1000 ಮತ್ತು 1000 ಕ್ಕಿಂತ ಕಡಿಮೆಯಿರುವ 7 ಅಥವಾ 13 ರಿಂದ ನಿಶ್ಚೇಷವಾಗಿ ಭಾಗವಾಗುವ ಧನ ಪುರ್ಣಾಂಕಗಳ ಒಟ್ಟು ಸಂಖ್ಯೆಗಳು :
A:	218
B:	208

C:	228
D:	192

Topic:	Mathematics – Part I-Section A
Item No:	16
Question ID:	101216
Question Type:	MCQ
Question:	$A = A^T$ ಮತ್ತು $B = -B^T$ ಆಗಿರುವ A ಮತ್ತು B ಎಂಬುವು $n \times n$ ವಾಸ್ತವ ಮಾತೃಕೆಗಳಾಗಿವೆ. $C = A^5B^2 - B^2A^5$ ಮತ್ತು $D = A^4B^3 - B^3A^4$ ಎಂಬ ಮಾತೃಕೆಗಳಾದರೆ, ಅದರಲ್ಲಿ :
A:	C ಯು ಸಮಮಿತಿ ಮತ್ತು D ಯು ವಿಷಮ-ಸಮಮಿತಿ.
B:	C ಮತ್ತು D ಎರಡೂ ಸಮಮಿತಿ.
C:	C ಮತ್ತು D ಎರಡೂ ವಿಷಮ-ಸಮಮಿತಿ.
D:	C ಎಂಬುದು ವಿಷಮ-ಸಮಮಿತಿ ಮತ್ತು D ಯು ಸಮಮಿತಿ.

Topic:	Mathematics – Part I-Section A
Item No:	17
Question ID:	101217
Question Type:	MCQ
Question:	$\bar{z} = i(\operatorname{Re}(z) + z^2)$ ನ್ನು ತೃಪ್ತಿಪಡಿಸುವ ಮಿಶ್ರ ಊಹ್ಯ ಸಂಖ್ಯೆ z ಯ ವಾಸ್ತವ ಮತ್ತು ಊಹ್ಯ ಭಾಗಗಳ ಮೊತ್ತವು :
A:	0
B:	1
C:	-1
D:	$-\frac{\sqrt{3}}{2}$

Topic:	Mathematics – Part I-Section A
Item No:	18
Question ID:	101218

Question Type:	MCQ
Question:	ತ್ರಿಭುಜ ABCಯಲ್ಲಿ a, b, c ಎಂಬ ಬಾಹುಗಳು ಕ್ರಮವಾಗಿ, A, B, C ಕೋನಗಳಿಗೆ ವಿರುದ್ಧವಾಗಿರುವ ಬಾಹುಗಳಾಗಿರಲಿ. $\frac{\sin A}{\sin C} = \frac{\sin(A - B)}{\sin(B - C)}$ ಆದರೆ $\frac{1 + \cos(A - B) \cos C}{1 + \cos(A - C) \cos B} - \frac{a^2}{2b^2}$ ನ ಬೆಲೆಯು _____.
A:	$\frac{1}{4}$
B:	$\frac{1}{2}$
C:	1
D:	2

Topic:	Mathematics – Part I-Section A
Item No:	19
Question ID:	101219
Question Type:	MCQ
Question:	(a, b, c) ಎಂಬುದು $\frac{x-2}{-3} = \frac{y-3}{-2} = \frac{z+2}{4}$, $\frac{x-2}{-1} = \frac{y-3}{-2} = \frac{z+2}{3}$ ಮತ್ತು $\frac{x}{1} = \frac{y-1}{0} = \frac{z-\frac{3}{2}}{-\frac{1}{2}}$ ಸಮೀಕರಣವುಳ್ಳ ಬಾಹುಗಳನ್ನೊಳಗೊಂಡ ತ್ರಿಭುಜದ ಲಂಬಕೇಂದ್ರವಾದರೆ, a - 2b + 2c ಯ ಬೆಲೆ _____.
A:	9
B:	11
C:	13
D:	15

Topic:	Mathematics – Part I-Section A
Item No:	20
Question ID:	101220

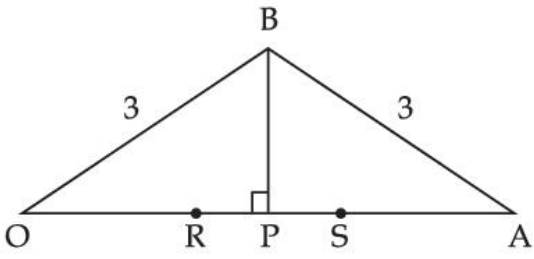
Question Type:	MCQ
Question:	<p>ಕೆಳಗಿನ ಚಿತ್ರದಲ್ಲಿ $OB = OS = AB = AR = 3$ ಆಗಿದೆ. ತ್ರಿಭುಜ OABಯ ವಿಸ್ತೀರ್ಣವು '1' ಆದರೆ $(OP)^2$ನ ಗರಿಷ್ಠ ಮೌಲ್ಯವು :</p> 
A:	$\frac{9 + \sqrt{77}}{2}$
B:	$\frac{9 - \sqrt{77}}{2}$
C:	$\frac{3 + \sqrt{77}}{2}$
D:	$\frac{12 - \sqrt{77}}{2}$

Topic:	Mathematics – Part I-Section B
Item No:	21
Question ID:	101221
Question Type:	Numeric Answer
Question:	<p>$\lim_{x \rightarrow 0} \frac{(2^x - 1)^2 \tan^\alpha x}{(\sin^{-1} x) \log_e(1 + x^6)}$ ಅಸ್ತಿತ್ವದಲ್ಲಿರುವ ಮತ್ತು ಪರಿಮಿತಿವುಳ್ಳ ಮಿತಿಯಲ್ಲಿ $\alpha \in \mathbf{R}$ ನ ಕನಿಷ್ಠ ಮೌಲ್ಯವು _____ ಆಗಿದೆ</p>

Topic:	Mathematics – Part I-Section B
Item No:	22
Question ID:	101222
Question Type:	Numeric Answer

Question:	<p>$\vec{a} = 2\hat{i} - \hat{j} + \hat{k}$ ಮತ್ತು $\vec{b} = \hat{i} + \hat{j} - \hat{k}$ ಎಂಬ ಎರಡು ಸದಿಶಗಳು. \vec{c} ಎಂಬ ಸದಿಶವು \vec{a} ಮತ್ತು \vec{b} ಯೊಂದಿಗೆ ಏಕಸಮತಲಸ್ಥವಾಗಿದೆ. $\vec{c} ^2 = 66$ ಮತ್ತು $\vec{c} \cdot (\vec{a} + \vec{b}) = 12$ ಆದರೆ $\vec{b} \cdot \vec{c} - 4$ ನ ಸರಿಯಾದ ಮೌಲ್ಯವು _____.</p>
-----------	--

Topic:	Mathematics – Part I-Section B
Item No:	23
Question ID:	101223
Question Type:	Numeric Answer
Question:	<p>P_1 ಮತ್ತು P_2 ಬಿಂದುಗಳು ಕ್ರಮವಾಗಿ $-2x + y + z + 1 = 0$ ಮತ್ತು $x - y - z + 2 = 0$ ಎಂಬ ಸಮತಲದ ಮೇಲೆ $P(-1, 1, 1)$ ಬಿಂದುವಿನ ಪ್ರತಿಬಿಂಬವಾಗಿದೆ. P_1 ಮತ್ತು P_2 ಎಂಬ ಬಿಂದುವಿಗಳೆಡ ರೇಖಾಖಂಡದ ಉದ್ದವು α ಆದರೆ $9\alpha^2$ ನ ಬೆಲೆಯು _____.</p>

Topic:	Mathematics – Part I-Section B
Item No:	24
Question ID:	101224
Question Type:	Numeric Answer
Question:	<p>$A(a, 2)$ ಮತ್ತು $B(2, 3)$ ವನ್ನು ಸೇರಿಸಿದ ರೇಖಾಖಂಡವು ಮೂಲಬಿಂದುವಿನೊಡನೆ $\frac{\pi}{4}$ ಕೋನವನ್ನುಂಟು ಮಾಡಿದರೆ 'a' ಯ ನಿರಪೇಕ್ಷ ಗರಿಷ್ಠ ಮೌಲ್ಯವು _____ ಆಗಿದೆ.</p>

Topic:	Mathematics – Part I-Section B
Item No:	25
Question ID:	101225
Question Type:	Numeric Answer
Question:	<p>$(2, 4)$ ಬಿಂದುವಿನ ಮೂಲಕ ಹಾದುಹೋಗಿರುವ ವಕ್ರರೇಖೆ (x, y) ಎಂಬ ಬಿಂದುವನ್ನೆಳೆದ ಸ್ಪರ್ಷಕದ ಓಟವು $\frac{(x+y)^2}{(x+1)(y-1)}$ ಆಗಿರಲಿ. $(x+1)^\alpha (x+2y-\beta) = \alpha^5 e^{\left(\frac{2y-\gamma x-4}{x+1}\right)}$ ಎಂಬುದು ಆ ವಕ್ರರೇಖೆಯ ಸಮೀಕರಣವಾದರೆ, $\alpha + \beta + \gamma$ ದ ಸರಿಯಾದ ಮೌಲ್ಯವು _____.</p>

Topic:	Mathematics – Part I-Section B
Item No:	26
Question ID:	101226
Question Type:	Numeric Answer
Question:	$f(t) = \int_{-t}^t e^{x^2} [(1 + 2x^2)\sin x + x\cos x] dx$ ಆದರೆ $f\left(\frac{\pi}{2}\right) + f(\pi)$ ಯ ಬೆಲೆಯು _____.

Topic:	Mathematics – Part I-Section B
Item No:	27
Question ID:	101227
Question Type:	Numeric Answer
Question:	1, 1, 2, 3, 7, 8 ಅಂಕಗಳನ್ನುಳ್ಳ ಎಲ್ಲಾ 6-ಅಂಕಗಳ ಎಲ್ಲಾ ಸಾಧ್ಯತೆಗಳನ್ನೊಳಗೊಂಡ ಬೆಸ ಸಂಖ್ಯೆಗಳನ್ನು ಇಳಿಕೆ ಕ್ರಮದಲ್ಲಿ ಬರೆಯಲಾಗಿದೆ. ಅದರಲ್ಲಿ 378121 ಎಂಬುದು ಆ ಶ್ರೇಣಿಯಲ್ಲಿನ Kನ ಪದವಾಗಿದ್ದು, Kಯ ಬೆಲೆ _____ ಆಗಿದೆ.

Topic:	Mathematics – Part I-Section B
Item No:	28
Question ID:	101228
Question Type:	Numeric Answer
Question:	$A = [a_{ij}]$ ಎಂಬುದು 3×3 ಶ್ರೇಣಿಯ ವಾಸ್ತವ ಮಾತೃಕೆಯಾಗಿದೆ ಮತ್ತು $\text{Adj}(A) = [A_{ij}]$ ಆಗಿದೆ. $a_{1j} + a_{2j} + a_{3j} = 1$, ($j = 1, 2, 3$ ಆದಾಗ) ಮತ್ತು $A_{11} = 2$, $A_{31} = 4$ ಮತ್ತು ನಿರ್ಧಾರಕ(A) = 10 ಆದಾಗ $A_{21} =$ _____.

Topic:	Mathematics – Part I-Section B
Item No:	29
Question ID:	101229
Question Type:	Numeric Answer
Question:	$4x^2 - 8(K-1)x + 3K^2 + 10 - 9K = 0$ ಎಂಬ ಸಮೀಕರಣವು ಕನಿಷ್ಠ ಒಂದು ಧನ ಮೂಲವನ್ನು ಹೊಂದಿದ್ದರೆ ಆ ಸಮೀಕರಣದಲ್ಲಿರುವ ವಾಸ್ತವ ಸಂಖ್ಯೆ K ಯ ಕನಿಷ್ಠ ತಮ ಮೌಲ್ಯವು _____.

Topic:	Mathematics – Part I-Section B
Item No:	30

Question ID:	101230
Question Type:	Numeric Answer
Question:	ಗಣ $\{x, y\}$ ನಿಂದ $\{x, y\}$ ಗಿರುವ ವಾಹಕ ಸಂಬಂಧಗಳ ಒಟ್ಟು ಸಂಖ್ಯೆಯು _____.

Topic:	Aptitude Test – Part II
Item No:	31
Question ID:	101231
Question Type:	MCQ
Question:	ಒಂದು ಸಂಯೋಜನೆಗಾಗಿ ಬಣ್ಣಗಳ ಆಯ್ಕೆ ಮಾಡುವ ವಿಧಾನವನ್ನು ಏನೆಂದು ಕರೆಯಲಾಗುತ್ತದೆ ?
A:	ಬಣ್ಣಗಳ ವರ್ಣಪಟಲ (ರೋಹಿತ)
B:	ಬಣ್ಣದ ಚಕ್ರ
C:	ಬಣ್ಣಗಳ ಯೋಜನೆ
D:	ಬಣ್ಣಗಳ ಮಿಶ್ರಣ

Topic:	Aptitude Test – Part II
Item No:	32
Question ID:	101232
Question Type:	MCQ
Question:	<p>“ರೌಲಟ್” ಕಾಯಿದೆಯನ್ನು ಯಾವ ವರ್ಷದಲ್ಲಿ ಅಂಗೀಕರಿಸಲಾಯಿತು ?</p> <p>(A) 1919</p> <p>(B) 1920</p> <p>(C) 1918</p> <p>(D) 1921</p> <p>ಸರಿಯಾದ ಆಯ್ಕೆಯನ್ನು ಆರಿಸಿರಿ.</p>
A:	(A) ಮಾತ್ರ
B:	(A) ಮತ್ತು (B) ಮಾತ್ರ
C:	(B) ಮಾತ್ರ

D:	(B) ಮತ್ತು (C) ಮಾತ್ರ
----	---------------------

Topic:	Aptitude Test – Part II
Item No:	33
Question ID:	101233
Question Type:	MCQ
Question:	ತಾಜ್‌ಮಹಲ್‌ನಲ್ಲಿ ಮತ್ತು ಹಲವೆಡೆ ಅಮೂಲ್ಯವಾದ ಮತ್ತು ಅರೆ ಪ್ರಶಸ್ತ ಕಲ್ಲಿನಿಂದ ಮಾಡಲಾದ ಅಮೃತಶಿಲೆಯ ಕೆತ್ತನೆಯನ್ನು (ಇನ್‌ಲೆ) ಜನಪ್ರಿಯವಾಗಿ ಏನೆಂದು ಕರೆಯಲಾಗುತ್ತದೆ ?
A:	ಮಾಂಡ್ರಿಯನ್ ಇನ್‌ಲೆ ಕೆಲಸ
B:	ಕಲಮ್‌ಕಾರಿ
C:	ಪಿಯಟ್ಟು ದುರ/ಪರಚಿನ್‌ಕಾರಿ
D:	ಜರ್‌ದೋಸಿ

Topic:	Aptitude Test – Part II
Item No:	34
Question ID:	101234
Question Type:	MCQ
Question:	“ಶೆಕಿಂಗ್ ಮಿನರೇಟ್” ಯಾವ ನಗರದಲ್ಲಿ ನೆಲೆಗೊಂಡಿದೆ ?
A:	ಹೈದರಾಬಾದ್
B:	ಲಖ್ನೌ
C:	ಅಹಮದಾಬಾದ್
D:	ಔರಂಗಾಬಾದ್

Topic:	Aptitude Test – Part II
Item No:	35
Question ID:	101235
Question Type:	MCQ
Question:	ಕೆಳಗಿನ ವ್ಯಕ್ತಿಗಳಲ್ಲಿ ಯಾರು ವಾಸ್ತುಶಿಲ್ಪಿಯಾಗಿರುವುದಿಲ್ಲ ?

A:	ರೆನ್ನೆ ಪಿಯಾನೊ
B:	ರಿಚರ್ಡ್ ಗೆರೆ
C:	ಜಾರ್ಲ್ಸ್ ಕೊರಿಯಾ
D:	ರಿಚರ್ಡ್ ರೊಜರ್ಸ್

Topic:	Aptitude Test – Part II
Item No:	36
Question ID:	101236
Question Type:	MCQ
Question:	ಅತಿ ಹೆಚ್ಚಾಗಿ “ಬಿಹು” ಹಬ್ಬವನ್ನು ಯಾವ ರಾಜ್ಯದಲ್ಲಿ ಆಚರಿಸಲಾಗುತ್ತದೆ ?
A:	ರಾಜಸ್ಥಾನ
B:	ಉತ್ತರ ಪ್ರದೇಶ
C:	ನಾಗಾಲ್ಯಾಂಡ್
D:	ಅಸ್ಸಾಂ

Topic:	Aptitude Test – Part II
Item No:	37
Question ID:	101237
Question Type:	MCQ
Question:	‘NRCP’ ಪೂರ್ಣ ರೂಪ ಯಾವುದು ?
A:	ನ್ಯಾಷನಲ್ ರಿವರ್ ಕಾಂಸೆಪ್ಟ್ ಪ್ಲಾನ್
B:	ನ್ಯಾಷನಲ್ ರಿವರ್ ಕಂಸರ್ವ್ ಪ್ಲಾನ್
C:	ನ್ಯಾಷನಲ್ ರಿವರ್ ಮತ್ತು ಕಂಸರ್ವೇಶನ್ ಪ್ಲಾನ್
D:	ನ್ಯಾಷನಲ್ ರಿವರ್ ಕಂಸರ್ವೇಶನ್ ಪ್ಲಾನ್

Topic:	Aptitude Test – Part II
Item No:	38

Question ID:	101238
Question Type:	MCQ
Question:	ವರ್ನಾಕುಲರ್ (ಸ್ಥಳೀಯ) ವಾಸ್ತುಶಿಲ್ಪ ಶೈಲಿಯು ಮುಖ್ಯವಾಗಿ ಕೆಳಗಿನ ಯಾವುದನ್ನು ಒಳಗೊಂಡಿರುತ್ತದೆ ?
A:	ಆಧುನಿಕ ವಸ್ತುಗಳ ಬಳಕೆ
B:	ಸ್ವಯಂಚಾಲಿತ ತಂತ್ರಜ್ಞಾನ ಬಳಕೆ
C:	ಸಂಯೋಜಿತ ಮತ್ತು ಹೈಟೆಕ್ ವಸ್ತುಗಳ ಬಳಕೆ
D:	ಸ್ಥಳೀಯವಾಗಿ ಲಭ್ಯವಿರುವ ವಸ್ತುಗಳು ಮತ್ತು ಸಾಂಪ್ರದಾಯಿಕ ನಿರ್ಮಾಣ ವಿಧಾನಗಳ ಬಳಕೆ

Topic:	Aptitude Test – Part II
Item No:	39
Question ID:	101239
Question Type:	MCQ
Question:	ಬೆಳಕಿನ ಕಾಂಟ್ರಾಸ್ಟಿನಿಂದ ಉಂಟಾಗುವ ಅಸ್ವಸ್ಥತೆಯನ್ನು ಏನೆಂದು ಕರೆಯಲಾಗುತ್ತದೆ ?
A:	ಶಾಖಿ
B:	ಪ್ರಜ್ವಲಿಸುವಿಕೆ (ಗ್ಲೇರ್)
C:	ಚರ್ಮದ ಅಲ್ಲರ್ಜಿ
D:	ಬೆಳಕಿನ ಪ್ರತಿಫಲನ

Topic:	Aptitude Test – Part II
Item No:	40
Question ID:	101240
Question Type:	MCQ
Question:	ಆಗ್ರಾದ ರೆಡ್‌ಫೋರ್ಟ್‌ನ್ನು ಯಾರಿಂದ ನಿಯೋಜಿಸಲಾಯಿತು ?
A:	ಅಕ್ಬರ್
B:	ಬಹದ್ದೂರ್ ಶಾ ಜಫರ್
C:	ಶಹಜಹಾನ್

D:	ಬಾಬರ್
----	-------

Topic:	Aptitude Test – Part II
Item No:	41
Question ID:	101241
Question Type:	MCQ
Question:	ಒಂದು ಕೋಣೆಯಲ್ಲಿ ಧ್ವನಿ ಹೀರಿಕೊಳ್ಳುವುದನ್ನು ಅಳಿಯುವ ಘಟಕವನ್ನು ಏನೆಂದು ಕರೆಯಲಾಗುತ್ತದೆ ?
A:	ಸ್ಯಾಬಿನ್
B:	ಫೊನ್
C:	ಹರ್ಟ್ಸ್
D:	ಡೆಸಿಬೆಲ್

Topic:	Aptitude Test – Part II
Item No:	42
Question ID:	101242
Question Type:	MCQ
Question:	ಒಂದು ಭೂಮಿಯ ಅಳತೆಯು 60 ಮೀ. × 30 ಮೀ. ಆಗಿರುತ್ತದೆ. ಅದನ್ನು ಒಂದು ಕಾಗದದ ಮೇಲೆ 1 : 100 ಪ್ರಮಾಣದಲ್ಲಿ ರಚಿಸಬೇಕಾದರೆ ಅದರ ಅಳತೆ ಎಷ್ಟಾಗಿರುತ್ತದೆ ?
A:	6 ಮೀ. × 3 ಮೀ.
B:	60 ಸೆ.ಮೀ. × 30 ಸೆ.ಮೀ.
C:	6 ಸೆ.ಮೀ. × 3 ಸೆ.ಮೀ.
D:	3 ಮೀ. × 1.5 ಮೀ.

Topic:	Aptitude Test – Part II
Item No:	43
Question ID:	101243
Question Type:	MCQ

Question:	<p>ಪ್ರತಿಫಲನಾಂಕ (ಆಲ್ಬಿಡೋ) ಕೆಳಗಿನ ಯಾವುದನ್ನು ಸೂಚಿಸುತ್ತದೆ ?</p> <p>100% (ಸೂರ್ಯನ ಕಿರಣ) ↓↓ ↓↓ 80% ↑↑</p> <p>100% (ಸೂರ್ಯನ ಕಿರಣ) ↓↓ ↓↓ 10% ↑↑</p> <p>ಅತಿ ಹೆಚ್ಚು ಪ್ರತಿಫಲನಾಂಕ</p> <p>ಕಡಿಮೆ ಪ್ರತಿಫಲನಾಂಕ</p>
A:	ಬಾಹ್ಯ ಮೇಲ್ಮೈ ವಸ್ತುಗಳ ಉಷ್ಣಗುಣಲಕ್ಷಣಗಳು
B:	ವಸ್ತುವಿನ ಧ್ವನಿ ಹೀರಿಕೊಳ್ಳುವ ಗುಣಲಕ್ಷಣಗಳು
C:	ಮೇಲ್ಮೈಯ ಒರಟುತನ
D:	ಮೇಲ್ಮೈಯ/ವಸ್ತುವಿನ ಸರಂಧ್ರ ಗುಣಲಕ್ಷಣಗಳು

Topic:	Aptitude Test – Part II										
Item No:	44										
Question ID:	101244										
Question Type:	MCQ										
Question:	<p>ಹೊಂದಿಸಿ ಬರೆಯಿರಿ :</p> <table border="0"> <tr> <td>ಪಟ್ಟಿ - I</td> <td>ಪಟ್ಟಿ - II</td> </tr> <tr> <td>(A) ಗಟ್ಟಿಯಾದ ರೇಖೆ</td> <td>(I) ಉದ್ದವಾದ ರೇಖೆಯನ್ನು ಅಂಕುಡೊಂಕಾದ ರೇಖೆಗಳಿಂದ ಬೇರ್ಪಡಿಸಲಾಗಿದೆ.</td> </tr> <tr> <td>(B) ಡ್ಯಾಶ್ ರೇಖೆ</td> <td>(II) ವಸ್ತುವಿನ ರೂಪ, ಸಮತಲದ ಅಂಚುಗಳು ಸಮತಲದ ಭೇದಕಗಳನ್ನು ನಿರೂಪಿಸುತ್ತದೆ.</td> </tr> <tr> <td>(C) ಗ್ರಿಡ್ ರೇಖೆ</td> <td>(III) ಮರೆಯಾಗಿರುವ ವಸ್ತುಗಳನ್ನು ಸೂಚಿಸುತ್ತದೆ.</td> </tr> <tr> <td>(D) ಮುರಿದ (ಬ್ರೇಕ್) ರೇಖೆ</td> <td>(IV) ವಿನ್ಯಾಸವನ್ನು ನಿಯಂತ್ರಿಸಲು ರೇಖೆಗಳ ಆಯತಾಕಾರದ ಅಥವಾ ತ್ರಿಜ್ಯೀಯದ ವ್ಯವಸ್ಥೆ</td> </tr> </table> <p>ಕೊಟ್ಟಿರುವ ಆಯ್ಕೆಗಳಲ್ಲಿ ಸರಿಯಾದ ಉತ್ತರವನ್ನು ಆರಿಸಿ.</p>	ಪಟ್ಟಿ - I	ಪಟ್ಟಿ - II	(A) ಗಟ್ಟಿಯಾದ ರೇಖೆ	(I) ಉದ್ದವಾದ ರೇಖೆಯನ್ನು ಅಂಕುಡೊಂಕಾದ ರೇಖೆಗಳಿಂದ ಬೇರ್ಪಡಿಸಲಾಗಿದೆ.	(B) ಡ್ಯಾಶ್ ರೇಖೆ	(II) ವಸ್ತುವಿನ ರೂಪ, ಸಮತಲದ ಅಂಚುಗಳು ಸಮತಲದ ಭೇದಕಗಳನ್ನು ನಿರೂಪಿಸುತ್ತದೆ.	(C) ಗ್ರಿಡ್ ರೇಖೆ	(III) ಮರೆಯಾಗಿರುವ ವಸ್ತುಗಳನ್ನು ಸೂಚಿಸುತ್ತದೆ.	(D) ಮುರಿದ (ಬ್ರೇಕ್) ರೇಖೆ	(IV) ವಿನ್ಯಾಸವನ್ನು ನಿಯಂತ್ರಿಸಲು ರೇಖೆಗಳ ಆಯತಾಕಾರದ ಅಥವಾ ತ್ರಿಜ್ಯೀಯದ ವ್ಯವಸ್ಥೆ
ಪಟ್ಟಿ - I	ಪಟ್ಟಿ - II										
(A) ಗಟ್ಟಿಯಾದ ರೇಖೆ	(I) ಉದ್ದವಾದ ರೇಖೆಯನ್ನು ಅಂಕುಡೊಂಕಾದ ರೇಖೆಗಳಿಂದ ಬೇರ್ಪಡಿಸಲಾಗಿದೆ.										
(B) ಡ್ಯಾಶ್ ರೇಖೆ	(II) ವಸ್ತುವಿನ ರೂಪ, ಸಮತಲದ ಅಂಚುಗಳು ಸಮತಲದ ಭೇದಕಗಳನ್ನು ನಿರೂಪಿಸುತ್ತದೆ.										
(C) ಗ್ರಿಡ್ ರೇಖೆ	(III) ಮರೆಯಾಗಿರುವ ವಸ್ತುಗಳನ್ನು ಸೂಚಿಸುತ್ತದೆ.										
(D) ಮುರಿದ (ಬ್ರೇಕ್) ರೇಖೆ	(IV) ವಿನ್ಯಾಸವನ್ನು ನಿಯಂತ್ರಿಸಲು ರೇಖೆಗಳ ಆಯತಾಕಾರದ ಅಥವಾ ತ್ರಿಜ್ಯೀಯದ ವ್ಯವಸ್ಥೆ										
A:	(A) - (IV), (B) - (I), (C) - (II), (D) - (III)										
B:	(A) - (II), (B) - (I), (C) - (IV), (D) - (III)										
C:	(A) - (II), (B) - (III), (C) - (IV), (D) - (I)										

D:	(A) - (II), (B) - (I), (C) - (III), (D) - (IV)
----	--

Topic:	Aptitude Test – Part II
Item No:	45
Question ID:	101245
Question Type:	MCQ
Question:	<p>ಕೆಳಗೆ ಎರಡು ಹೇಳಿಕೆಗಳನ್ನು ನೀಡಲಾಗಿದೆ.</p> <p>ಹೇಳಿಕೆ I : ಮಾಡ್ಯುಲರ್ ಅನುಪಾತದ ವ್ಯವಸ್ಥೆಯನ್ನು ಜರ್ಮನಿಯ ವಾಸ್ತುಶಿಲ್ಪಿ ಮೀಸ್ ವ್ಯಾಂಡರ್ ರೋಹೆ ಅವರು ಅಭಿವೃದ್ಧಿಪಡಿಸಿದ್ದಾರೆ.</p> <p>ಹೇಳಿಕೆ II : ಇದು ಸುವರ್ಣ ಅನುಪಾತ (ಗೋಲ್ಡನ್ ರೇಶಿಯೋ) ಮತ್ತು ಫಿಬೊನಾಚಿ ಶ್ರೇಣಿಯ ಸೌಂದರ್ಯದ ಆಯಾಮಗಳನ್ನು ಸಂಯೋಜಿಸುತ್ತದೆ.</p> <p>ಮೇಲಿನ ಹೇಳಿಕೆಗಳ ಪ್ರಕಾರ, ಅತ್ಯಂತ ಸೂಕ್ತವಾದ ಉತ್ತರವನ್ನು ಕೆಳಗಿನ ಆಯ್ಕೆಗಳಿಂದ ಆರಿಸಿರಿ.</p>
A:	ಹೇಳಿಕೆ I ಮತ್ತು ಹೇಳಿಕೆ II ಸರಿಯಾಗಿವೆ.
B:	ಎರಡೂ ಹೇಳಿಕೆ I ಮತ್ತು ಹೇಳಿಕೆ II ತಪ್ಪಾಗಿವೆ.
C:	ಹೇಳಿಕೆ I ಸರಿಯಾಗಿದೆ, ಹೇಳಿಕೆ II ತಪ್ಪಾಗಿದೆ.
D:	ಹೇಳಿಕೆ I ತಪ್ಪಾಗಿದೆ, ಹೇಳಿಕೆ II ಸರಿಯಾಗಿದೆ.

Topic:	Aptitude Test – Part II
Item No:	46
Question ID:	101246
Question Type:	MCQ
Question:	“ಮೈ ಆರ್ಕಿಟೆಕ್ಟ್ ಎ ಸನ್ಸ್ ಜರ್ನಿ” ಎಂಬುವ ಸಾಕ್ಷ್ಯ ಚಿತ್ರವು ಕೆಳಗಿನ ಯಾವ ವಾಸ್ತುಶಿಲ್ಪಿಯ ಆಧಾರಿತವಾಗಿದೆ ?
A:	ಲೂಯಿಸ್ ಖಾನ್
B:	ಮೊಶೆ ಶಷ್ಠಿ
C:	ಜಾಹ ಹದೀದ್
D:	ಐ.ಎಂ. ಪೈ

Topic:	Aptitude Test – Part II
--------	-------------------------

Item No:	47
Question ID:	101247
Question Type:	MCQ
Question:	ಕೆಳಗಿನ ಯಾವುದು ಪ್ರತಿಷ್ಠಿತ ಅಂತರರಾಷ್ಟ್ರೀಯ ಪ್ರಶಸ್ತಿಯಾಗಿರುವುದಿಲ್ಲ ?
A:	ರಾಯಲ್ ಗೋಲ್ಡ್ ಮೆಡಲ್ (ರಿಬ)
B:	ಪ್ರಿಟ್ಜ್‌ಕರ್ ಪ್ರೈಜ್
C:	ಆಗಾ ಖಾನ್ ಅವಾರ್ಡ್
D:	M.E.T.A ಪ್ರಶಸ್ತಿ

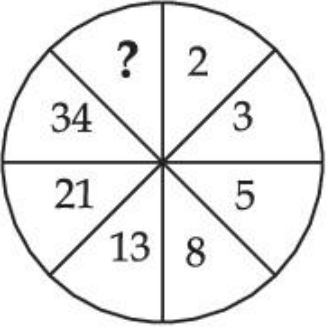
Topic:	Aptitude Test – Part II
Item No:	48
Question ID:	101248
Question Type:	MCQ
Question:	ಕೆಳಗಿನ ಚಿತ್ರದಲ್ಲಿ ಬಿಟ್ಟು ಹೋಗಿರುವ ಸಂಖ್ಯೆಯನ್ನು ಗುರುತಿಸಿ. 
A:	83
B:	48
C:	55
D:	84

Topic:	Aptitude Test – Part II
Item No:	49
Question ID:	101249
Question Type:	MCQ

ಹೊಂದಿಸಿ ಬರೆಯಿರಿ.

ಪಟ್ಟಿ - I

ಪಟ್ಟಿ - II

(A)



(I) 'ದಿ ಶಾರ್ಡ್' ಲಂಡನ್ ರೆನ್ಜೊ ಪಿಯಾನೊ

(B)



(II) ಇನ್ಫೊಸಿಸ್ ಬಿಲ್ಡಿಂಗ್, ಪುಣೆ - ಹಫೀಜ್ ಕಂಟ್ರಾಕ್ಟರ್

(C)



(III) ಜುಬಿಲಿ ಚರ್ಚ್, ರೋಮ್ - ರಿಚರ್ಡ್ ಮೀಯರ್

(D)



(IV) ಎಲ್.ಐ.ಸಿ. ಬಿಲ್ಡಿಂಗ್, ದೆಹಲಿ - ಚಾರ್ಲ್ಸ್ ಕೊರಿಯ

ಕೆಳಗಿನ ಆಯ್ಕೆಗಳಲ್ಲಿ ಸರಿಯಾದ ಉತ್ತರವನ್ನು ಆರಿಸಿ

Question:

A: (A) - (I), (B) - (III), (C) - (IV), (D) - (II)

B: (A) - (IV), (B) - (II), (C) - (I), (D) - (III)

C: (A) - (III), (B) - (I), (C) - (II), (D) - (IV)

D: (A) - (III), (B) - (II), (C) - (I), (D) - (IV)

Topic: Aptitude Test – Part II

Item No: 50

Question ID: 101250

Question Type: MCQ

Question: “ಗ್ರೀನ್ ಇನ್ ರೆಡ್” ಎಂಬ ಪುಸ್ತಕವನ್ನು ಕೆಳಗಿನ ಯಾವ ವಾಸ್ತುಶಿಲ್ಪಿಯು ಬರೆದಿರುತ್ತಾರೆ ?

A:	ರೇವತಿ ಕಾಮತ್
B:	ಅನುಪಮ ಕುಂದು
C:	ಅನಿಲ್ ಲಾಲ್
D:	ಪಿ.ಕೆ. ದಾಸ್

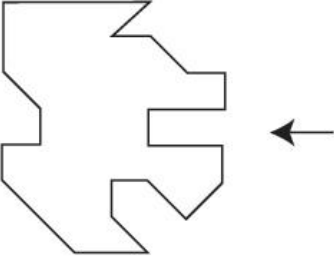
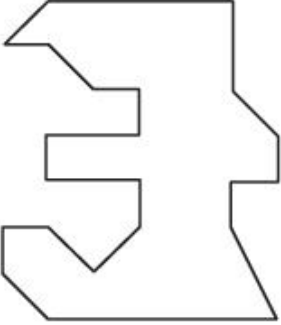
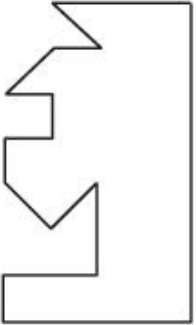
Topic:	Aptitude Test – Part II
Item No:	51
Question ID:	101251
Question Type:	MCQ
Question:	<p>ಕೆಳಗೆ ನೀಡಿರುವ ಪ್ರಶ್ನೆಯ ಚಿತ್ರವು ಒಂದು ವಸ್ತುವಿನ ಮೇಲಿನ ನೋಟ(ಪ್ಲಾನ್)ಅನ್ನು ತೋರಿಸುತ್ತದೆ. ಹಾಗಾದರೆ ಆಯ್ಕೆಗಳಲ್ಲಿ ನೀಡಿರುವ ಯಾವ ಆಕೃತಿಯನ್ನು ಪ್ರಶ್ನೆ ಚಿತ್ರದ ಬಲಬದಿಗೆ ಸರಿಯಾಗಿ ಹೊಂದುಕೊಳ್ಳುವ ಹಾಗೆ ಜೋಡಿಸಬಹುದು ?</p> 
A:	
B:	

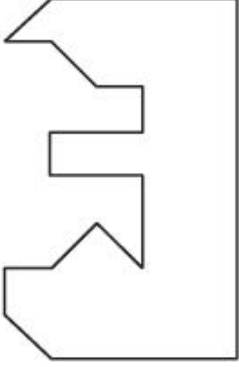
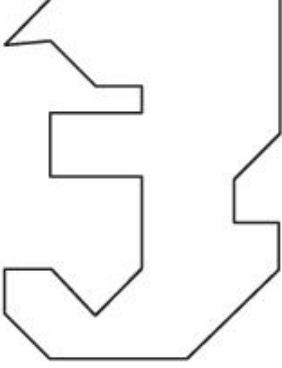
C:	
D:	

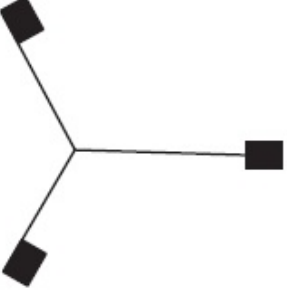
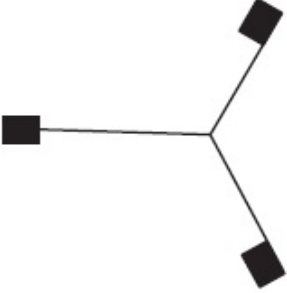
Topic:	Aptitude Test – Part II
Item No:	52
Question ID:	101252
Question Type:	MCQ
Question:	ವಿಭಿನ್ನವಾದ ಆಕೃತಿಯನ್ನು ಕಂಡುಹಿಡಿಯಿರಿ.
A:	
B:	

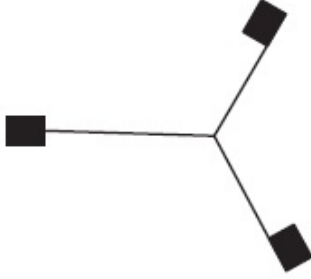
C:	
D:	

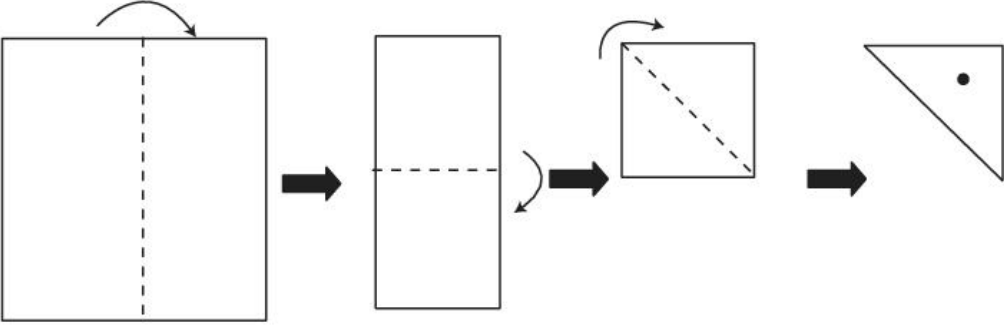
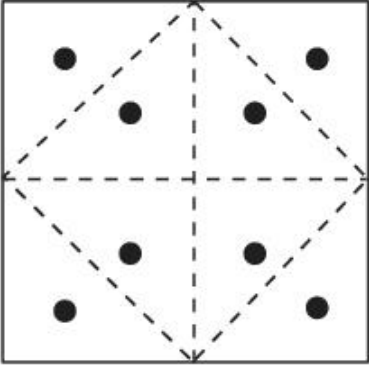
Topic:	Aptitude Test – Part II
Item No:	53
Question ID:	101253
Question Type:	MCQ
Question:	 <p>ಒಂದು ಚೌಕಾಕಾರದ ಕಾಗದವನ್ನು ಮೇಲಿನ ಚಿತ್ರದಲ್ಲಿ ತೋರಿಸಿದ ಹಾಗೆ ಮಡಿಸಲಾಗಿದೆ. ತ್ರಿಕೋನಾಕಾರದ ಭಾಗದಲ್ಲಿ ಒಂದು ವೃತ್ತಾಕಾರದ ರಂಧ್ರವನ್ನು ಮಾಡಿ ಕಾಗದದ ಮಡಿಕೆಗಳನ್ನು ತೆಗೆದಾಗ, ಆಯ್ಕೆಗಳಲ್ಲಿನ ಯಾವ ರೇಖಾಚಿತ್ರವು ಸರಿಯಾಗಿರುತ್ತದೆ ?</p>
A:	

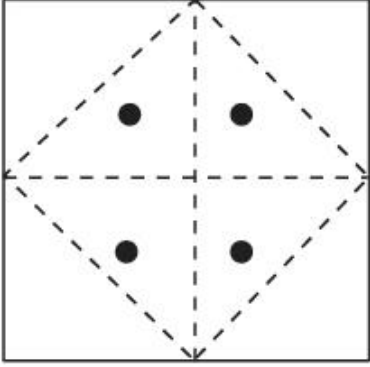
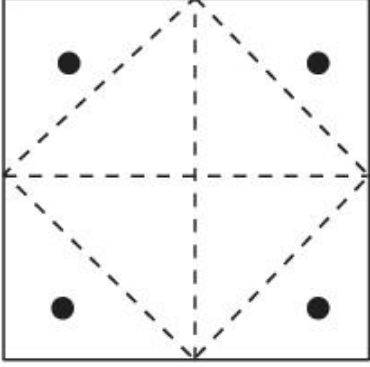
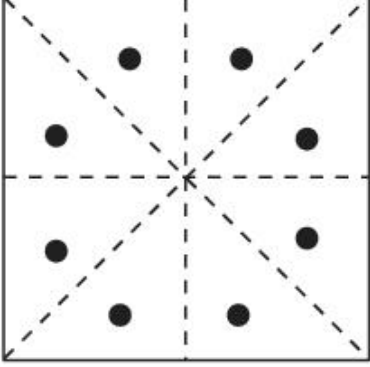
B:	
C:	
D:	

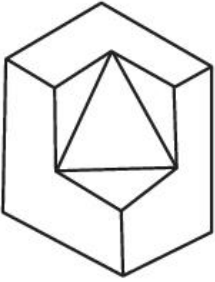
Topic:	Aptitude Test – Part II
Item No:	54
Question ID:	101254
Question Type:	MCQ
Question:	<p>ಕೆಳಗಿನ ಪ್ರಶ್ನೆಯ ಚಿತ್ರದಲ್ಲಿ, ಒಂದು ವಸ್ತುವಿನ 3 D ನೋಟವನ್ನು ಕಾಣಬಹುದು. ಹಾಗಾದರೆ ವಸ್ತುವಿನ ಒಟ್ಟು ಮೇಲ್ಮೈ ಸಂಖ್ಯೆಯನ್ನು ಗುರುತಿಸಿ.</p> 

A:	11
B:	10
C:	9
D:	13

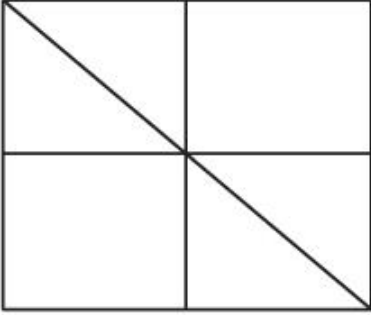
Topic:	Aptitude Test – Part II
Item No:	55
Question ID:	101255
Question Type:	MCQ
Question:	<p>ಕೆಳಗೆ ನೀಡಿರುವ ಪ್ರಶ್ನೆಯ ಆಕೃತಿಯಲ್ಲಿ ಒಟ್ಟು ಎಷ್ಟು ತ್ರಿಕೋನಗಳು ಅಡಗಿವೆ ?</p> 
A:	16
B:	12
C:	06
D:	08

Topic:	Aptitude Test – Part II
Item No:	56
Question ID:	101256
Question Type:	MCQ
Question:	'PLEASE' ಎಂಬ ಪದವನ್ನು '573183' ಎಂದು ಕೋಡ್ ಭಾಷೆಯಲ್ಲಿ ಬರೆದರೆ, 'LAPSE' ಪದವನ್ನು ಹೇಗೆ ಬರೆಯಬಹುದು ?
A:	71853
B:	81573
C:	71583

D:	715831
----	--------

Topic:	Aptitude Test – Part II
--------	-------------------------

Item No:	57
----------	----

Question ID:	101257
--------------	--------

Question Type:	MCQ
----------------	-----

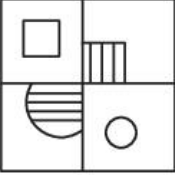
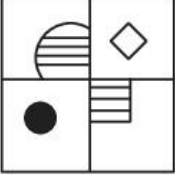
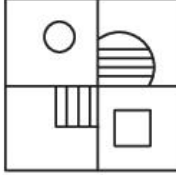
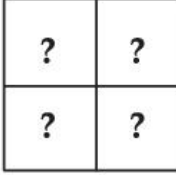
Question:	<p>ಪ್ರಶ್ನೆಯಲ್ಲಿ ನೀಡಿರುವ ಆಕೃತಿಗಳ ಅನುಕ್ರಮವನ್ನು ಪೂರ್ಣಗೊಳಿಸಲು ಯಾವ ಆಯ್ಕೆಯು ಸರಿ ಹೊಂದುತ್ತದೆ ?</p>    
-----------	---

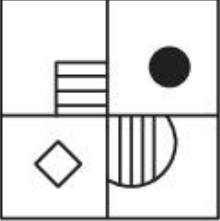
A:	
----	--

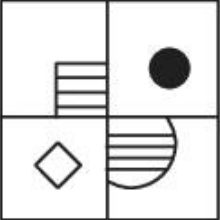
B:	
----	---

C:	
----	---

D:	
----	---

Topic:	Aptitude Test – Part II
--------	-------------------------

Item No:	58
----------	----

Question ID:	101258
--------------	--------

Question Type: MCQ

ಪ್ರಶ್ನೆಯಲ್ಲಿ ನೀಡಿರುವ ಆಕೃತಿಯ ಸರಿಯಾದ ನೀರಿನ ಪ್ರತಿಬಿಂಬವನ್ನು ಗುರುತಿಸಿ.

Question:

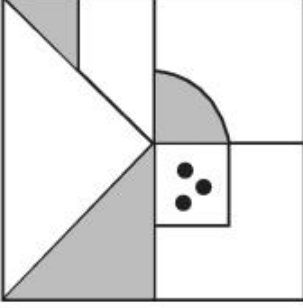

(X)

A:

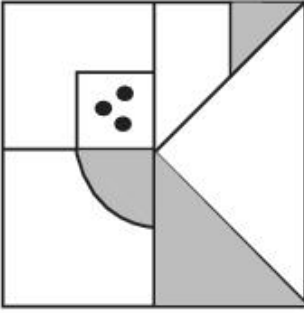

B:

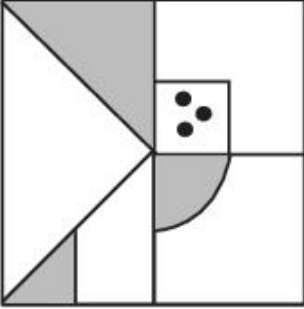

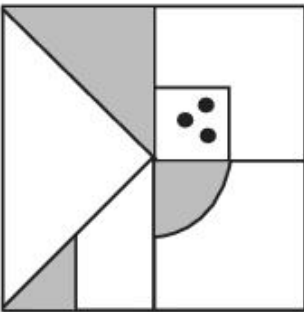

C:



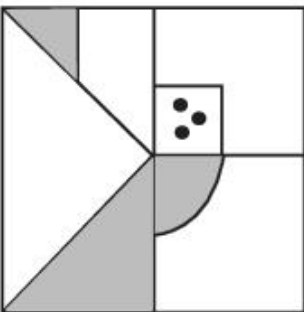

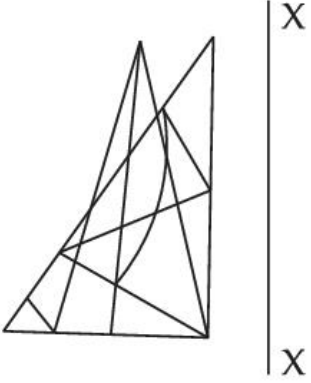
D:

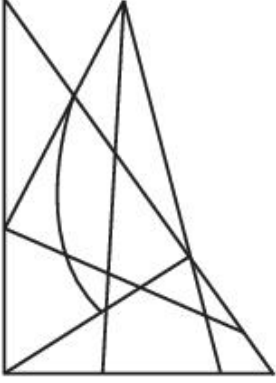
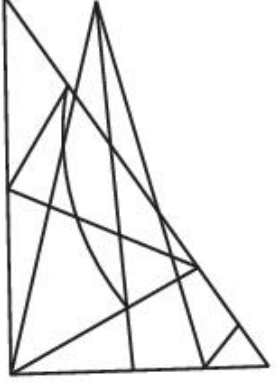

Topic:	Aptitude Test – Part II
Item No:	59
Question ID:	101259
Question Type:	MCQ
Question:	<p>X - X ಅಕ್ಷದ ಅನುಸಾರವಾಗಿ ಪ್ರಶ್ನೆಯಲ್ಲಿ ನೀಡಿರುವ ಆಕೃತಿಯ ಕನ್ನಡಿ ಪ್ರತಿಬಿಂಬವನ್ನು ಆಯ್ಕೆಗಳಿಂದ ಸರಿಯಾದ ಆಯ್ಕೆಯನ್ನು ಗುರುತಿಸಿ.</p> 
A:	
B:	

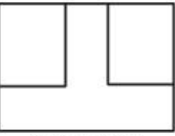
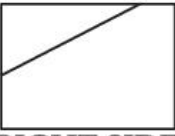
C:	
D:	

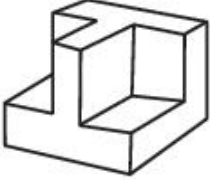
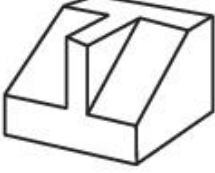
Topic:	Aptitude Test – Part II	
Item No:	60	
Question ID:	101260	
Question Type:	MCQ	
Question:	<p>ಕೆಳಗೆ ನೀಡಿರುವ ಪ್ರಶ್ನೆ ಚಿತ್ರವು ಒಂದು ವಸ್ತುವಿನ ಮೇಲಿನ ನೋಟ (ಪ್ಲಾನ್) ಎದುರಿನ ನೋಟ (ಫ್ರಂಟ್ ಎಲಿವೇಶನ್) ಮತ್ತು ಬದಿಯ ನೋಟವನ್ನು (ಸೈಡ್ ಎಲಿವೇಶನ್) ಪ್ರದರ್ಶಿಸುತ್ತದೆ. ಹಾಗಾದರೆ ಪ್ರಶ್ನೆ ಚಿತ್ರದ ಅತ್ಯಂತ ಸೂಕ್ತವಾದ 3 D ನೋಟವನ್ನು ಆಯ್ಕೆಗಳಿಂದ ಗುರುತಿಸಿ.</p> <div style="display: flex; justify-content: space-around; align-items: flex-start;"> <div style="text-align: center;">  <p>TOP</p> </div> <div style="text-align: center;">  <p>FRONT</p> </div> <div style="text-align: center;">  <p>RIGHT SIDE</p> </div> </div>	

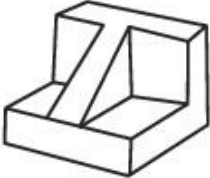
A:	
B:	
C:	
D:	

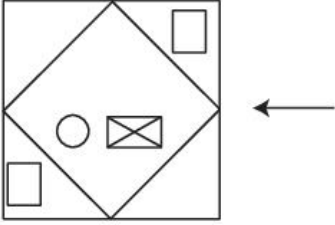
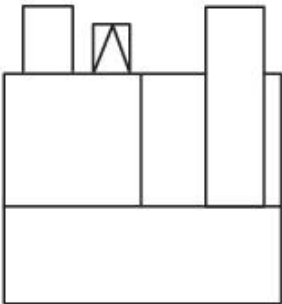
Topic:	Aptitude Test – Part II
Item No:	61
Question ID:	101261
Question Type:	MCQ
Question:	<p>ಕೆಳಗೆ ನೀಡಿರುವ ಪ್ರಶ್ನೆ ಚಿತ್ರವು ಒಂದು ವಸ್ತುವಿನ ಮೇಲಿನ ನೋಟವನ್ನು(ಪ್ಲಾನ್) ತೋರಿಸುತ್ತದೆ. ಬಾಣದ ದಿಕ್ಕಿನಲ್ಲಿ ನೋಡಿದಾಗ ಕಾಣಬಹುದಾದಂತಹ ಸರಿಯಾದ ಎದುರಿನ ನೋಟವನ್ನು (ಎಲಿವೇಶನ್) ಆಯ್ಕೆಗಳಿಂದ ಗುರುತಿಸಿ.</p> 
A:	

B:	
C:	
D:	

Topic:	Aptitude Test – Part II
Item No:	62
Question ID:	101262
Question Type:	MCQ
Question:	<p>ಕೆಳಗೆ ನೀಡಿರುವ ಪ್ರಶ್ನೆ ಚಿತ್ರವು ಒಂದು ವಸ್ತುವಿನ ಮೇಲಿನ ನೋಟವನ್ನು (ಪ್ಲಾನ್) ತೋರಿಸುತ್ತದೆ. ಬಾಣದ ದಿಕ್ಕಿನಲ್ಲಿ ನೋಡಿದಾಗ ಕಾಣಬಹುದಾದಂತಹ ಸರಿಯಾದ ಎದುರಿನ ನೋಟವನ್ನು (ಎಲಿವೇಶನ್) ಆಯ್ಕೆಗಳಿಂದ ಗುರುತಿಸಿ.</p>

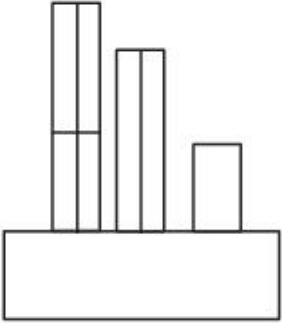
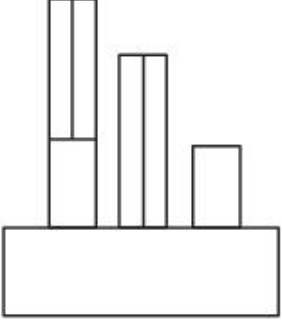
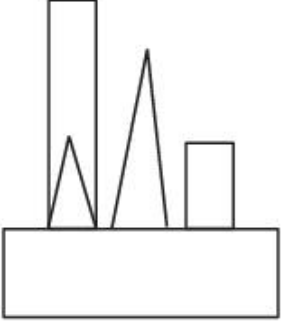
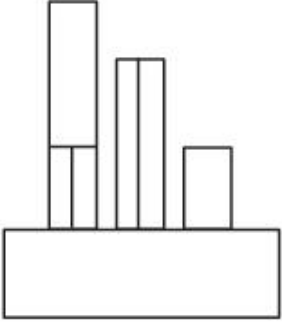
A:	
B:	
C:	
D:	

Topic:	Aptitude Test – Part II
Item No:	63
Question ID:	101263
Question Type:	MCQ

ಕೆಳಗೆ ನೀಡಿರುವ ಪ್ರಶ್ನೆ ಚಿತ್ರವು ಒಂದು ವಸ್ತುವಿನ ಮೇಲಿನ ನೋಟವನ್ನು (ಪ್ಲಾನ್) ತೋರಿಸುತ್ತದೆ. ಬಾಣದ ದಿಕ್ಕಿನಲ್ಲಿ ನೋಡಿದಾಗ ಕಾಣಬಹುದಾದಂತಹ ಸರಿಯಾದ ಎದುರಿನ ನೋಟವನ್ನು (ಎಲಿವೇಶನ್) ಆಯ್ಕೆಗಳಿಂದ ಗುರುತಿಸಿ.

Question:

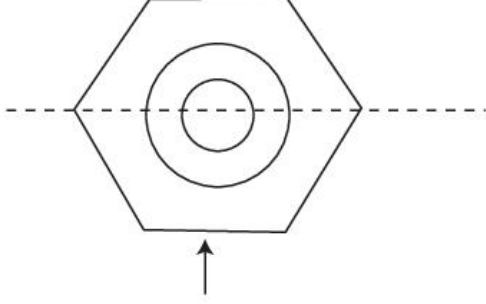

A:

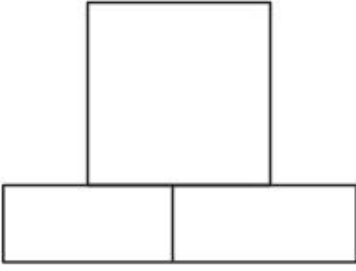

B:

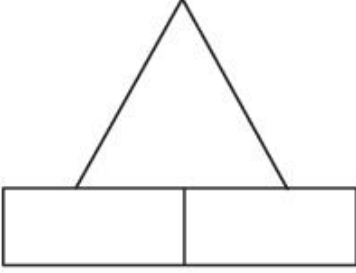

C:

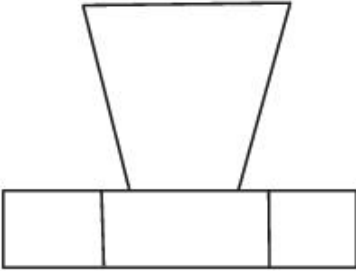

D:

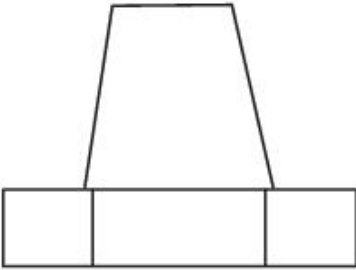





Topic:

Aptitude Test – Part II

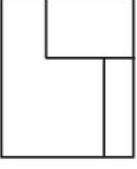
Item No:

64

Question ID:	101264
Question Type:	MCQ
Question:	<p>ಕೆಳಗೆ ನೀಡಿರುವ ಪ್ರಶ್ನೆ ಚಿತ್ರವು ಒಂದು ವಸ್ತುವಿನ ಎದುರಿನ ನೋಟವನ್ನು (ಎಲಿವೇಶನ್) ತೋರಿಸುತ್ತದೆ. ಹಾಗಾದರೆ ವಸ್ತುವಿನ ಅತ್ಯಂತ ಸೂಕ್ತವಾದ ಡಿ ನೋಟವನ್ನು ಆಯ್ಕೆಗಳಿಂದ ಗುರುತಿಸಿ.</p> 
A:	
B:	
C:	
D:	

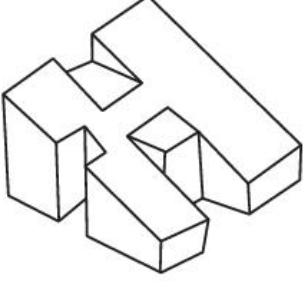
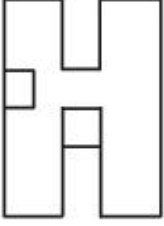
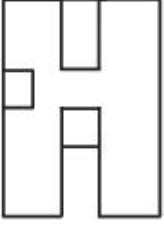
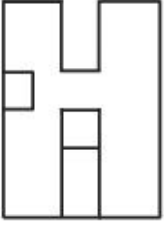
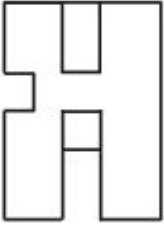
Topic:	Aptitude Test – Part II
Item No:	65
Question ID:	101265
Question Type:	MCQ
Question:	<p>ಕೆಳಗೆ ನೀಡಿರುವ ಪ್ರಶ್ನೆ ಚಿತ್ರವು ಒಂದು ವಸ್ತುವಿನ 3-ಡಿ ನೋಟವನ್ನು ತೋರಿಸುತ್ತದೆ. ಹಾಗಾದರೆ 3-ಡಿ ನೋಟದ ಅತ್ಯಂತ ಸೂಕ್ತವಾದ ಮೇಲಿನ ನೋಟವನ್ನು (ಪ್ಲಾನ್)ಅನ್ನು ಆಯ್ಕೆಗಳಿಂದ ಗುರುತಿಸಿ.</p> 
A:	
B:	
C:	
D:	

Topic:	Aptitude Test – Part II
Item No:	66

Question ID: 101266

Question Type: MCQ

Question: ಕೆಳಗೆ ನೀಡಿರುವ ಪ್ರಶ್ನೆ ಚಿತ್ರವು ಒಂದು ವಸ್ತುವಿನ 3-ಡಿ ನೋಟವನ್ನು ತೋರಿಸುತ್ತದೆ. ಹಾಗಾದರೆ 3-ಡಿ ನೋಟದ ಅತ್ಯಂತ ಸೂಕ್ತವಾದ ಮೇಲಿನ ನೋಟವನ್ನು (ಪ್ಲಾನ್) ಆಯ್ಕೆಗಳಿಂದ ಗುರುತಿಸಿ.

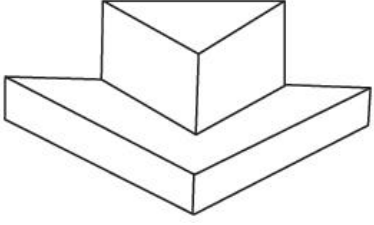

A:

B:

C:

D:

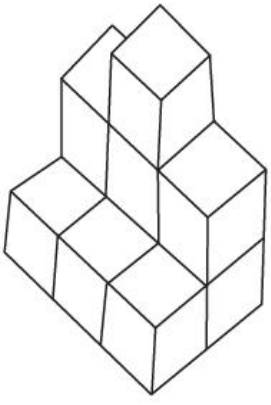
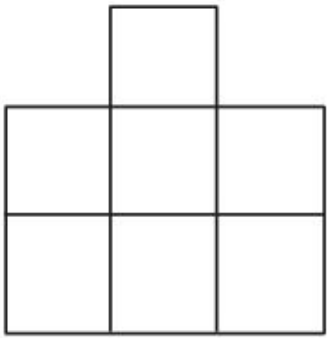
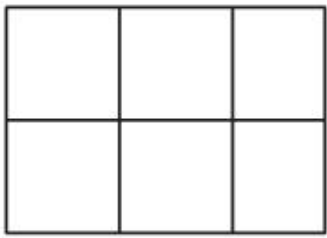
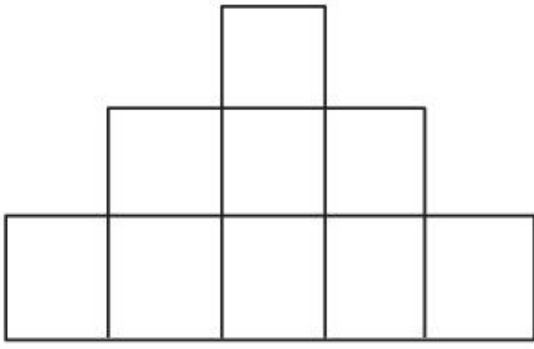
Topic:	Aptitude Test – Part II
Item No:	67
Question ID:	101267
Question Type:	MCQ
Question:	<p>ಕೆಳಗೆ ನೀಡಿರುವ ಪ್ರಶ್ನೆ ಚಿತ್ರವು ಒಂದು ವಸ್ತುವಿನ 3-ಡಿ ನೋಟವನ್ನು ತೋರಿಸುತ್ತದೆ. ಹಾಗಾದರೆ 3-ಡಿ ನೋಟದ ಅತ್ಯಂತ ಸೂಕ್ತವಾದ ಮೇಲಿನ ನೋಟವನ್ನು (ಪ್ಲಾನ್) ಆಯ್ಕೆಗಳಿಂದ ಗುರುತಿಸಿ.</p> 
A:	
B:	
C:	

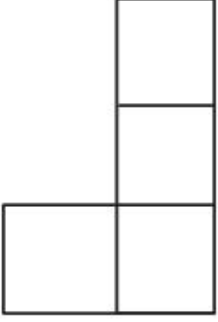
D:	
----	---

Topic:	Aptitude Test – Part II
--------	-------------------------

Item No:	68
----------	----

Question ID:	101268
--------------	--------

Question Type:	MCQ
----------------	-----

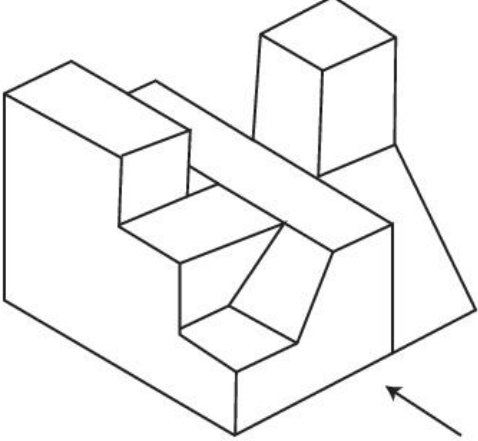
Question:	<p>ಕೆಳಗೆ ನೀಡಿರುವ ಪ್ರಶ್ನೆ ಚಿತ್ರವು ಒಂದು ವಸ್ತುವಿನ 3-ಡಿ ನೋಟವನ್ನು ತೋರಿಸುತ್ತದೆ. ಬಾಣದ ದಿಕ್ಕಿನಲ್ಲಿ ನೋಡಿದಾಗ ಕಾಣಬಹುದಾದಂತಹ ಅತ್ಯಂತ ಸೂಕ್ತವಾದ ಎದುರಿನ ನೋಟವನ್ನು ಗುರುತಿಸಿ.</p> 
-----------	--

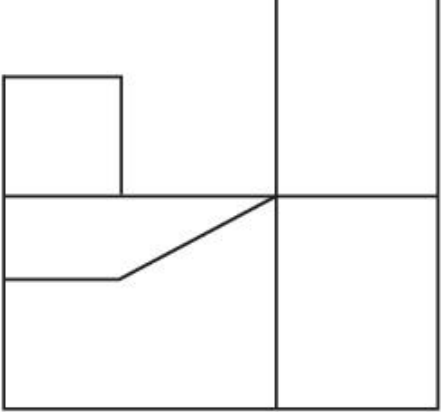
A:	
----	---

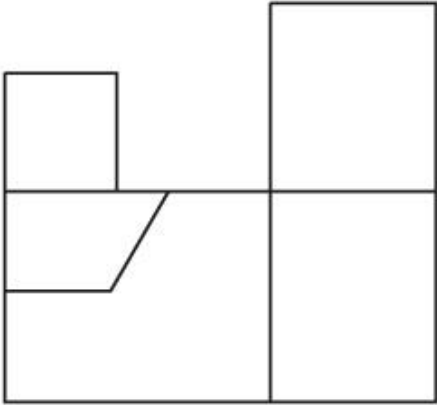
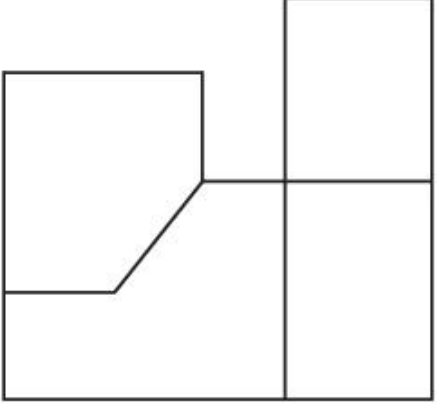
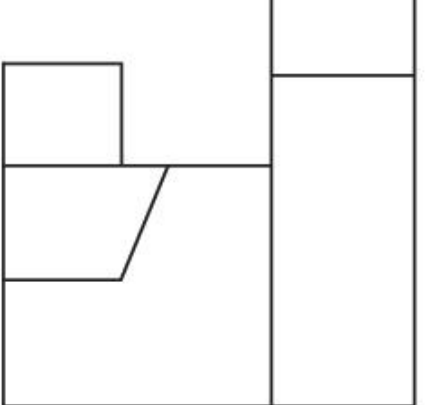
B:	
C:	
D:	

Topic:	Aptitude Test – Part II
Item No:	69
Question ID:	101269
Question Type:	MCQ

Question: ಕೆಳಗೆ ನೀಡಿರುವ ಪ್ರಶ್ನೆ ಚಿತ್ರವು ಒಂದು ವಸ್ತುವಿನ 3-ಡಿ ನೋಟವನ್ನು ತೋರಿಸುತ್ತದೆ. ಬಾಣದ ದಿಕ್ಕಿನಲ್ಲಿ ನೋಡಿದಾಗ ಕಾಣಬಹುದಾದಂತಹ ಅತ್ಯಂತ ಸೂಕ್ತವಾದ ಎದುರಿನ ನೋಟವನ್ನು (ಎಲಿವೇಶನ್) ಗುರುತಿಸಿ.

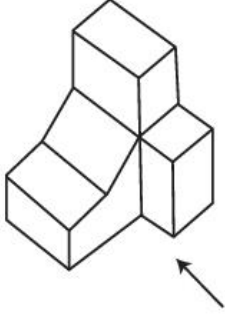

A:

B:

C:

D:

Topic:	Aptitude Test – Part II
Item No:	70
Question ID:	101270
Question Type:	MCQ

ಕೆಲಗೆ ನೀಡಿರುವ ಪ್ರಶ್ನೆ ಚಿತ್ರವು ಒಂದು ವಸ್ತುವಿನ 3-ಡಿ ನೋಟವನ್ನು ತೋರಿಸುತ್ತದೆ. 3-ಡಿ ನೋಟದ ಅತ್ಯಂತ ಸೂಕ್ತವಾದ ಮೇಲಿನ ನೋಟವನ್ನು (ಪ್ಲಾನ್) ಆಯ್ಕೆಗಳಿಂದ ಗುರುತಿಸಿ.

Question:

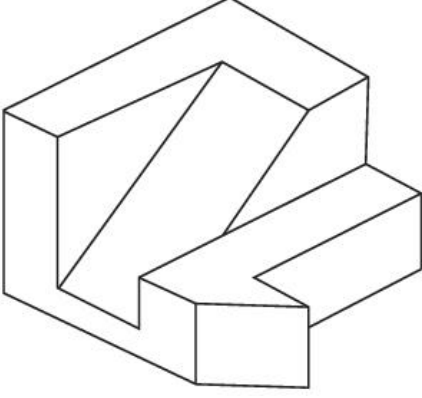

A:

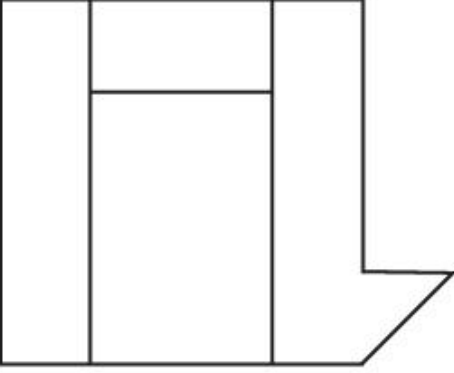

B:

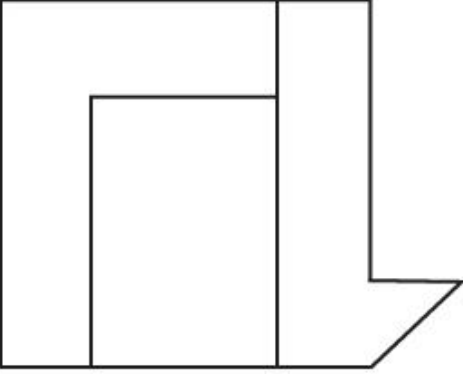

C:

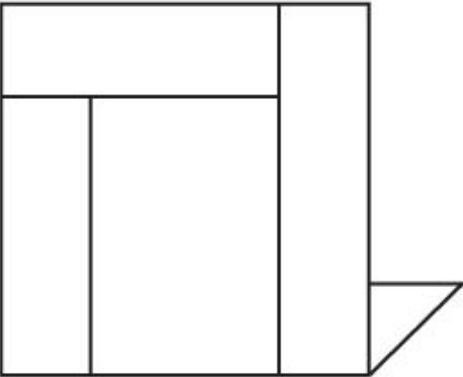

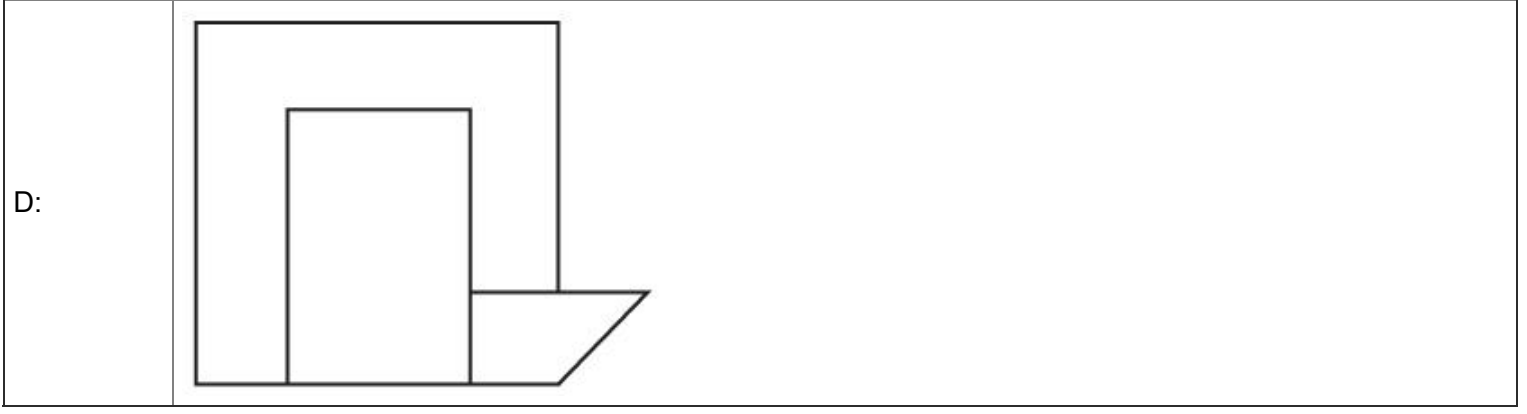

Topic:	Aptitude Test – Part II
Item No:	71
Question ID:	101271
Question Type:	MCQ

Question:

ಕೆಳಗೆ ನೀಡಿರುವ ಪ್ರಶ್ನೆ ಚಿತ್ರವು ಒಂದು ವಸ್ತುವಿನ 3-ಡಿ ನೋಟವನ್ನು ತೋರಿಸುತ್ತದೆ. ಬಾಣದ ದಿಕ್ಕಿನಲ್ಲಿ ನೋಡಿದಾಗ ಕಾಣಬಹುದಾದಂತಹ 3-ಡಿ ನೋಟದ ಅತ್ಯಂತ ಸೂಕ್ತವಾದ ಎದುರಿನ ನೋಟವನ್ನು (ಎಲಿವೇಶನ್) ಆಯ್ಕೆಗಳಿಂದ ಗುರುತಿಸಿ.

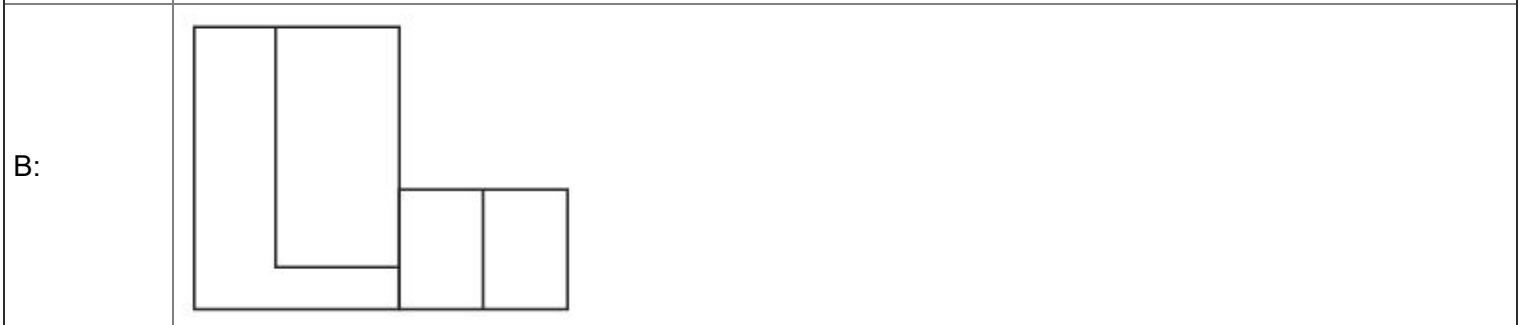
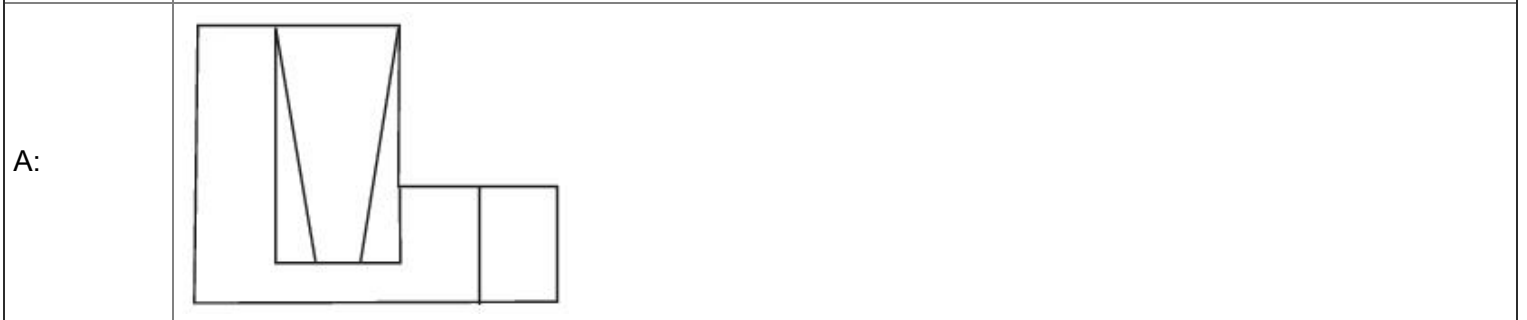

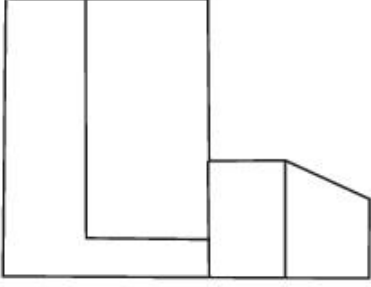
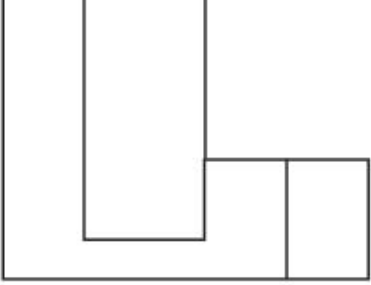
C:	
D:	

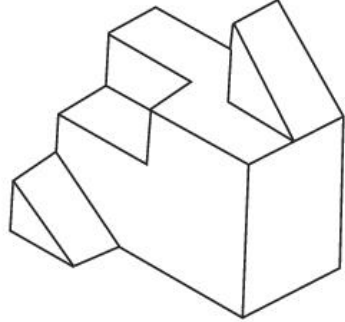
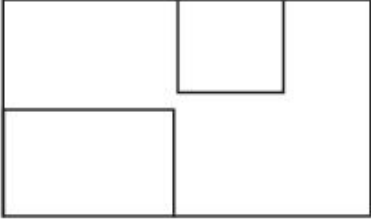
Topic:	Aptitude Test – Part II
Item No:	72
Question ID:	101272
Question Type:	MCQ
Question:	<p>ಕೆಳಗೆ ನೀಡಿರುವ ಪ್ರಶ್ನೆ ಚಿತ್ರವು ಒಂದು ವಸ್ತುವಿನ 3-ಡಿ ನೋಟವನ್ನು ತೋರಿಸುತ್ತದೆ. ವಸ್ತುವಿನ ಅತ್ಯಂತ ಸೂಕ್ತವಾದ ಮೇಲಿನ ನೋಟವನ್ನು (ಪ್ಲಾನ್) ಆಯ್ಕೆಗಳಿಂದ ಆರಿಸಿರಿ.</p> 
A:	

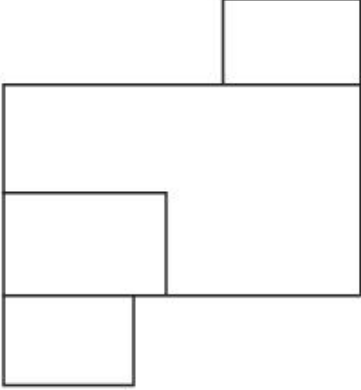
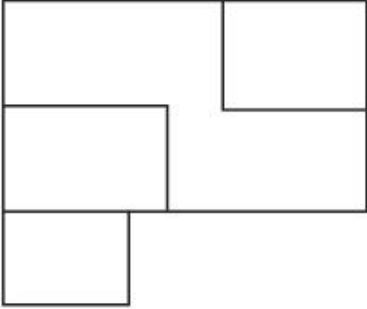
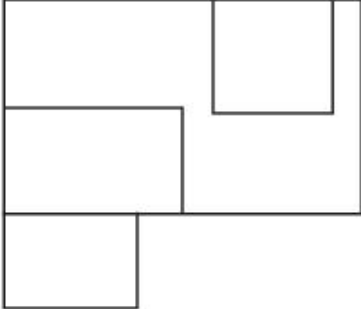
B:	
C:	
D:	

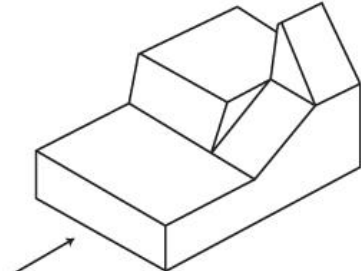

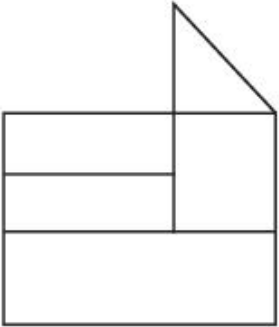
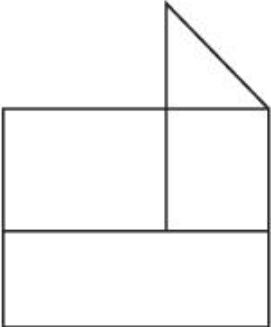
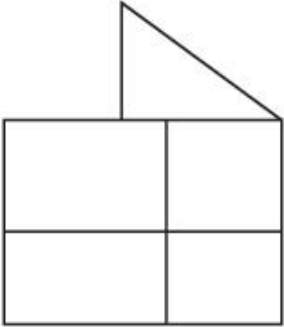
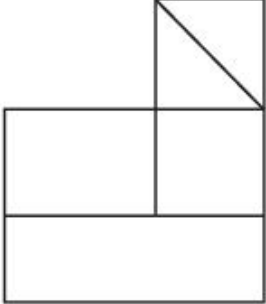
Topic:	Aptitude Test – Part II
Item No:	73
Question ID:	101273
Question Type:	MCQ
Question:	<p>ಕೆಳಗೆ ನೀಡಿರುವ ಪ್ರಶ್ನೆ ಚಿತ್ರವು ಒಂದು ವಸ್ತುವಿನ 3-ಡಿ ನೋಟವನ್ನು ತೋರಿಸುತ್ತದೆ. ಬಾಣದ ದಿಕ್ಕಿನಲ್ಲಿ ನೋಡಿದಾಗ ಕಾಣಬಹುದಾದಂತಹ 3-ಡಿ ನೋಟದ ಅತ್ಯಂತ ಸೂಕ್ತವಾದ ಎದುರಿನ ನೋಟವನ್ನು (ಎಲಿವೇಶನ್) ಆಯ್ಕೆಗಳಿಂದ ಆರಿಸಿರಿ.</p> 

A:	
B:	
C:	
D:	

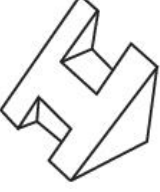
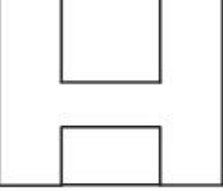
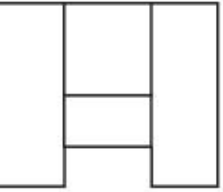
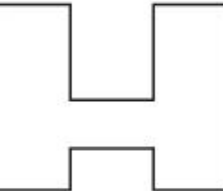
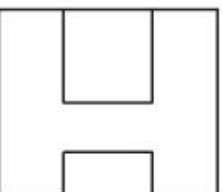
Topic:	Aptitude Test – Part II
Item No:	74
Question ID:	101274
Question Type:	MCQ

Question:	<p>ಕೆಳಗೆ ನೀಡಿರುವ ಪ್ರಶ್ನೆ ಚಿತ್ರವು ಒಂದು ವಸ್ತುವಿನ 3-ಡಿ ನೋಟವನ್ನು ತೋರಿಸುತ್ತದೆ. ಹಾಗಾದರೆ ವಸ್ತುವಿನ ಅತ್ಯಂತ ಸೂಕ್ತವಾದ ಮೇಲಿನ ನೋಟವನ್ನು (ಪ್ಲಾನ್) ಆಯ್ಕೆಗಳಿಂದ ಗುರುತಿಸಿ.</p> 
A:	
B:	
C:	
D:	

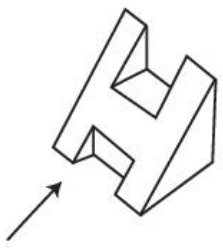
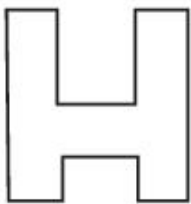
Topic:	Aptitude Test – Part II
Item No:	75
Question ID:	101275
Question Type:	MCQ

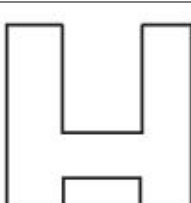
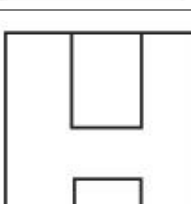
<p>Question:</p>	<p>ಕೆಳಗೆ ನೀಡಿರುವ ಪ್ರಶ್ನೆ ಚಿತ್ರವು ಒಂದು ವಸ್ತುವಿನ 3-ಡಿ ನೋಟವನ್ನು ತೋರಿಸುತ್ತದೆ. ಬಾಣದ ದಿಕ್ಕಿನಲ್ಲಿ ನೋಡಿದಾಗ ಕಾಣಬಹುದಾದಂತಹ 3-ಡಿ ನೋಟದ ಅತ್ಯಂತ ಸೂಕ್ತವಾದ ಎದುರಿನ ನೋಟವನ್ನು (ಎಲಿವೇಶನ್) ಆಯ್ಕೆಗಳಿಂದ ಆರಿಸಿರಿ.</p> 
<p>A:</p>	
<p>B:</p>	
<p>C:</p>	
<p>D:</p>	

<p>Topic:</p>	<p>Aptitude Test – Part II</p>
<p>Item No:</p>	<p>76</p>
<p>Question ID:</p>	<p>101276</p>
<p>Question Type:</p>	<p>MCQ</p>

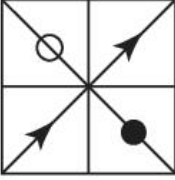
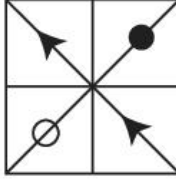
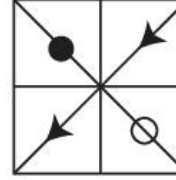
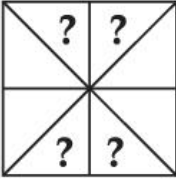
Question:	<p>ಪ್ರಶ್ನೆಯಲ್ಲಿ ನೀಡಿರುವ ಚಿತ್ರಣದಲ್ಲಿ 'A' ಮತ್ತು 'B' ಒಂದು ರೀತಿಯ ಸಂಬಂಧವನ್ನು ಹೊಂದಿರುತ್ತವೆ. ಆಯ್ಕೆಯಲ್ಲಿ ನೀಡಿರುವ ಯಾವ ಆಕೃತಿಯು ಅದೇ ರೀತಿಯ ಸಂಬಂಧವನ್ನು 'C' ಮತ್ತು 'D' ನಡುವೆ ಹೊಂದಿರುತ್ತದೆ ?</p>			
	 <p>(A)</p>	 <p>(B)</p>	 <p>(C)</p>	 <p>(D)</p>

A:	
----	---

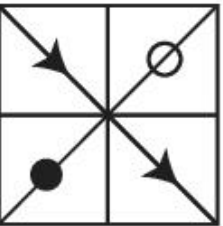
B:	
----	--

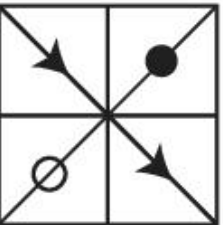
C:	
----	---

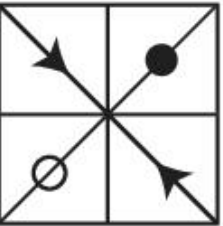
D:	
----	---

Topic:	Aptitude Test – Part II
Item No:	77
Question ID:	101277
Question Type:	MCQ

ಆಯ್ಕೆಗಳಲ್ಲಿನ ಯಾವ ಆಕೃತಿಯು ಪ್ರಶ್ನೆಯಲ್ಲಿ ನೀಡಿರುವ ಆಕೃತಿಯೊಂದಿಗೆ ಕರ್ಣೀಯವಾಗಿ ಜೋಡಿಸಿದಾಗ ಸರಿಯಾಗಿ ಹೊಂದಿಕೊಳ್ಳುವುದು ?

Question:

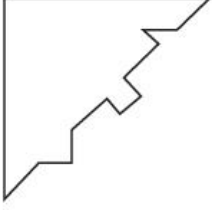

A:

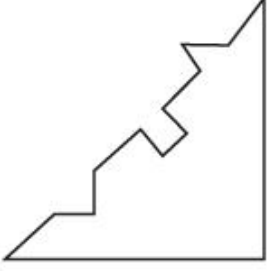

B:

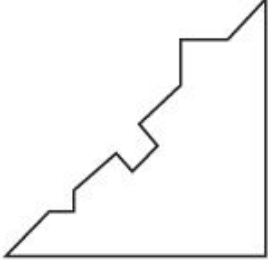

C:

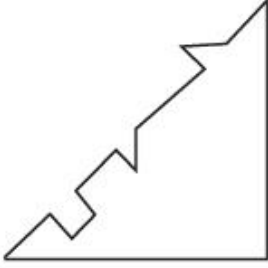

D:

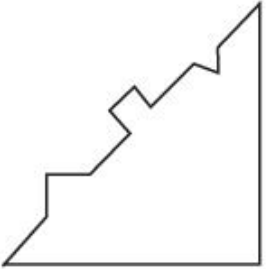

Topic: Aptitude Test – Part II

Item No: 78

Question ID: 101278

Question Type: MCQ

ಕೆಳಗೆ ನೀಡಿರುವ ಚಿತ್ರಣವು ಒಂದು ವಸ್ತುವಿನ ಮೆಲಿನ ನೋಟ (ಟಾಪ್ ವ್ಯೂ), ಎದುರಿನ ನೋಟ (ಫ್ರಂಟ್ ಎಲಿವೇಶನ್) ಮತ್ತು ಬಲ ಬದಿಯ ನೋಟ (ಸೈಡ್ ಎಲಿವೇಶನ್) ಅನ್ನು ತೋರಿಸುತ್ತದೆ. ಹಾಗಾದರೆ, ವಸ್ತುವಿನ ಅತ್ಯಂತ ಸೂಕ್ತವಾದ 3-ಡಿ ನೋಟವನ್ನು ಆಯ್ಕೆಗಳಿಂದ ಗುರುತಿಸಿ.

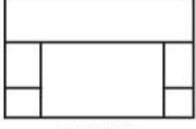

TOP

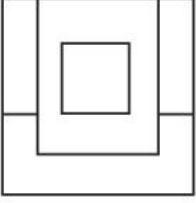

FRONT



RIGHT
SIDE

Question:

A:

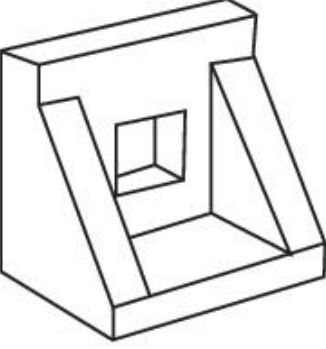

B:

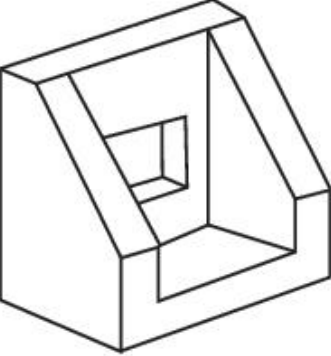

C:

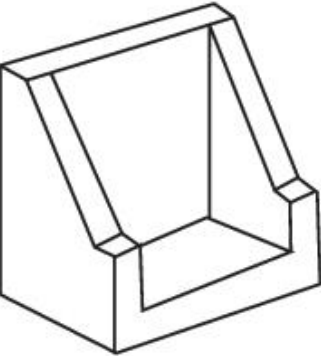

D:

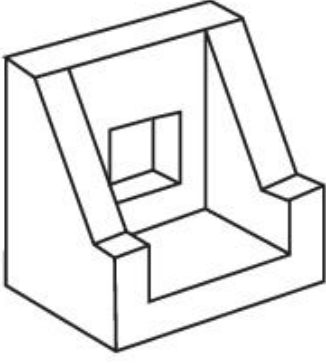

Topic: Aptitude Test – Part II

Item No: 79

Question ID: 101279

Question Type: MCQ

Question:

ಕೆಳಗೆ ನೀಡಿರುವ ಚಿತ್ರಣವು ಒಂದು ವಸ್ತುವಿನ ಮೇಲಿನ ನೋಟ (ಟಾಪ್ ವ್ಯೂ), ಎದುರಿನ ನೋಟ (ಫ್ರಂಟ್ ಎಲಿವೇಶನ್) ಮತ್ತು ಬದಿಯ ನೋಟ (ಸೈಡ್ ಎಲಿವೇಶನ್) ಅನ್ನು ತೋರಿಸುತ್ತದೆ. ಹಾಗಾದರೆ, ವಸ್ತುವಿನ ಅತ್ಯಂತ ಸೂಕ್ತವಾದ 3-ಡಿ ನೋಟವನ್ನು ಆಯ್ಕೆಗಳಿಂದ ಗುರುತಿಸಿ.

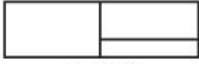

TOP

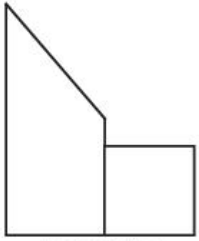

FRONT



RIGHT
SIDE

A:

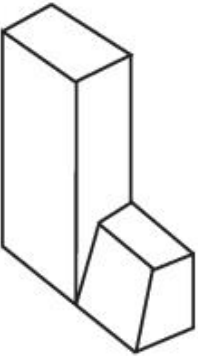

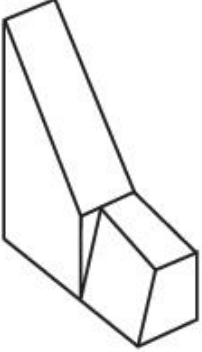
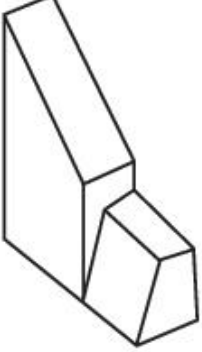
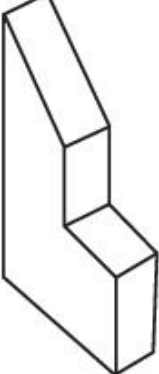
B:	
C:	
D:	

Topic:	Aptitude Test – Part II
Item No:	80
Question ID:	101280
Question Type:	MCQ

ಪ್ರಶ್ನೆಯಲ್ಲಿ ನೀಡಿರುವ ಮಾತ್ರಿಕೆ ಅನುಕ್ರಮವನ್ನು ಆಯ್ಕೆಗಳಲ್ಲಿನ ಯಾವ ಆಕೃತಿಯು ಪೂರ್ಣಗೊಳಿಸುತ್ತದೆ ?

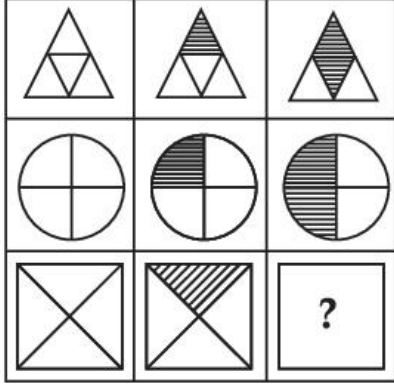

Question:

A:

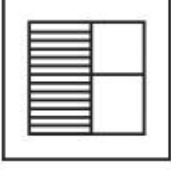

B:

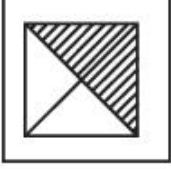

C:

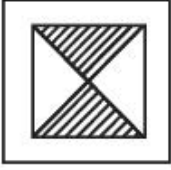

D:



Topic: Drawing Test – Part III

Item No: 81

Question ID: 101281

Question Type: Drawing Question

(A) ಕೆಳಗೆ ನೀಡಲಾದ ಭಾವಚಿತ್ರವನ್ನು ಹೋಲುವ ಹಾಗೆ, ಪೆನ್ಸಿಲ್‌ನಿಂದ ಕಪ್ಪು ಮತ್ತು ಬಿಳುಪು ಚಿತ್ರಣದ ಶೈಲಿಯನ್ನು ಬಳಸಿ ಒಂದು ಸುಂದರವಾದ ಚಿತ್ರಕಲೆಯನ್ನು ಬಿಡಿಸಿರಿ.

ಅಥವಾ

(B) ಕೆಳಗೆ ನೀಡಲಾದ ಭಾವಚಿತ್ರವನ್ನು ಸೂಕ್ಷ್ಮವಾಗಿ ಗಮನಿಸಿ ಮತ್ತು ಅದರಲ್ಲಿರುವಂತಹ ವಿನ್ಯಾಸದ ಅಂಶಗಳನ್ನು ವಿಸಂಕೇತಿಸಿ (ಅರ್ಥಮಾಡಿಕೊಂಡು) ಆ ಅಂಶಗಳನ್ನು ಬಳಸಿ ಒಂದು ಸುಂದರವಾದ ಸಮತೋಲಿತ ಸಂಯೋಜನೆಯನ್ನು (ಬ್ಯಾಲನ್ಸ್‌ಡ್ ಕಂಪೋಸಿಷನ್) ಕಪ್ಪು ಮತ್ತು ಬಿಳುಪು ಚಿತ್ರಣದ ಶೈಲಿಯನ್ನು ಬಳಸಿ ರಚಿಸಿರಿ.

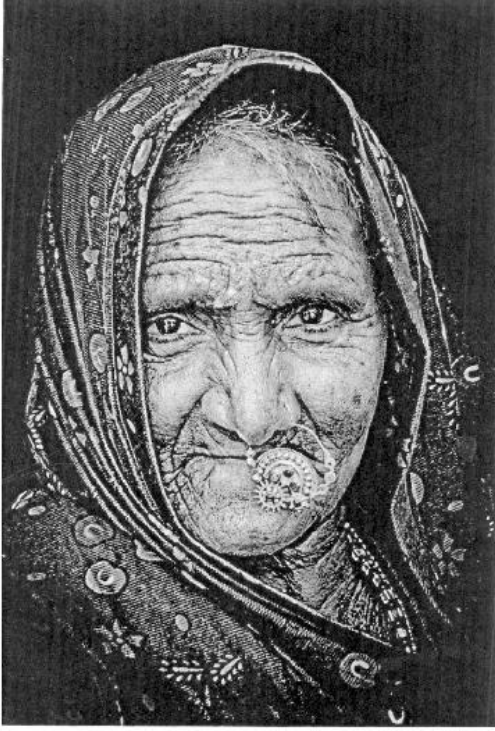

Question:

Topic:	Drawing Test – Part III
Item No:	82
Question ID:	101282
Question Type:	Drawing Question

ನೀವು ಭೇಟಿ ನೀಡಿದ ಯಾವುದಾದರೂ ನಗರದಲ್ಲಿನ ಆಹಾರ ಬೀದಿಯ (ಸಾಲಾಗಿ ರಸ್ತೆಯಲ್ಲಿ ವಿವಿಧ ಬಗೆಯ ರುಚಿಕರವಾದ ತಿಂಡಿ ತಿನಿಸುಗಳನ್ನು ಮಾರಾಟ ಮಾಡುವ ಸ್ಥಳ) ದೃಶ್ಯವನ್ನು ನಿಮ್ಮ ಆಯ್ಕೆಯ ಬಣ್ಣಗಳನ್ನು ಬಳಸಿ ಒಂದು ಸುಂದರವಾದ ಚಿತ್ರಕಲೆಯನ್ನು ರಚಿಸಿರಿ.

ಅಥವಾ

ಪ್ರಶ್ನೆಯಲ್ಲಿ ನೀಡಿರುವ ಒಬ್ಬ ಕಲೆಗಾರನ ಚಿತ್ರಕಲೆಯನ್ನು ತೋರಿಸುತ್ತದೆ. ನೀವು ಆ ಚಿತ್ರಕಲೆಯನ್ನು ಒಂದು ಮೇಲಿನ ನೋಟವೆಂದು (ಪ್ಲಾನ್ ಎಂದು) ಭಾವಿಸಿ, ಅದರ ಒಳಗಡೆ ಇರುವ ಆಯತಗಳಿಗೆ ಬೇರೆ ಬೇರೆ ಎತ್ತರಗಳನ್ನು ಕೊಟ್ಟು, ಅದರಲ್ಲಿ ಮತ್ತೇನು ಬದಲಾಯಿಸದೆ, ಒಂದು ಸುಂದರವಾದ 3-ಡಿ ಸಂಯೋಜನೆಯನ್ನು ಸಂಯೋಜಿಸಿ. ತಿಳಿ ಬಣ್ಣಗಳನ್ನು ಬಳಸಿ ಅದನ್ನು ಸುಂದರಗೊಳಿಸಿ.

Question:

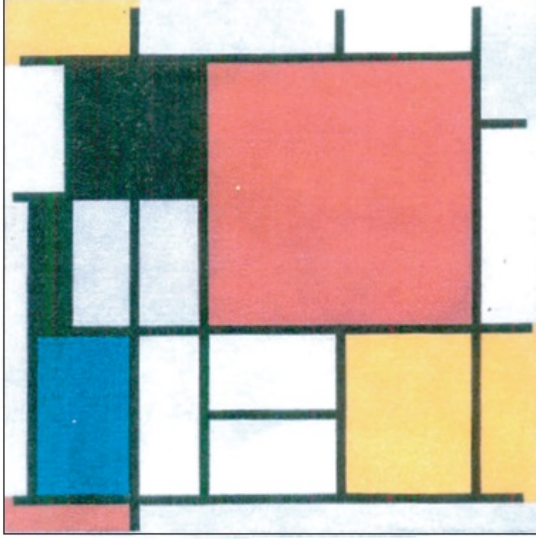

Topic:	Planning – Part III
Item No:	83
Question ID:	101283
Question Type:	MCQ
Question:	ಭಾರತದಲ್ಲಿ ಜಾರಿಗೆ ತಂದ ಮೊದಲ ನಗರ ಯೋಜನೆ ಶಾಸನದ ಹೆಸರೇನು ?
A:	ಬಾಂಬೆ ನಗರ ಯೋಜನೆ ಕಾಯ್ದೆ
B:	ಮದ್ರಾಸ್ ನಗರ ಯೋಜನೆ ಕಾಯ್ದೆ
C:	ಒರಿಸ್ಸಾ ನಗರ ಯೋಜನೆ ಮತ್ತು ಅಭಿವೃದ್ಧಿ ಕಾಯ್ದೆ
D:	ಕಾನ್ಪುರ್ ನಗರ ಅಭಿವೃದ್ಧಿ ಕಾಯ್ದೆ

Topic:	Planning – Part III
Item No:	84

Question ID:	101284
Question Type:	MCQ
Question:	<p>ಹೊಂದಿಸಿ ಬರೆಯಿರಿ :</p> <p>(A) ಎರಿ (I) ಲಡಾಖ್</p> <p>(B) ಅಹರ್ ಪೈನ್ಸ್ (II) ನಾಗಾಲ್ಯಾಂಡ್</p> <p>(C) ಜೋಹಾದ್ಸ್ (III) ಬಿಹಾರ್</p> <p>(D) ಜಿಂಗ್ಸ್ (IV) ರಾಜಸ್ಥಾನ್</p> <p>(E) ಚ್ಯಾಬೊ (V) ತಮಿಳುನಾಡು</p> <p>(F) ಬವರಿಸ್ (VI) ಒರಿಸ್ಸಾ</p>
A:	(A) - (IV), (B) - (II), (C) - (I), (D) - (VI), (E) - (III), (F) - (V)
B:	(A) - (V), (B) - (III), (C) - (VI), (D) - (I), (E) - (II), (F) - (IV)
C:	(A) - (III), (B) - (I), (C) - (VI), (D) - (II), (E) - (IV), (F) - (V)
D:	(A) - (V), (B) - (IV), (C) - (II), (D) - (VI), (E) - (I), (F) - (III)

Topic:	Planning – Part III
Item No:	85
Question ID:	101285
Question Type:	MCQ
Question:	<p>ಭಾರತದಲ್ಲಿನ ಆಧುನಿಕ ಕೈಗಾರಿಕೆಗಳ ಅಭಿವೃದ್ಧಿಯನ್ನು ಅದರ ಕಾಲಾನುಕ್ರಮದೊಂದಿಗೆ ಕ್ರಮಪಡಿಸಿ.</p> <p>(A) ಜವಳಿ ಗಿರಣಿ</p> <p>(B) ಸೆಣಬಿನ ಗಿರಣಿ (ಜೂಟ್ ಮಿಲ್)</p> <p>(C) ಕಬ್ಬಿಣ ಮತ್ತು ಉಕ್ಕಿನ ಕಾರ್ಖಾನೆಗಳು</p>
A:	(B) → (A) → (C)
B:	(C) → (A) → (B)

C:	$(A) \rightarrow (B) \rightarrow (C)$
D:	$(B) \rightarrow (C) \rightarrow (A)$

Topic:	Planning – Part III
Item No:	86
Question ID:	101286
Question Type:	MCQ
Question:	ವಾಸ್ತವದಲ್ಲಿ 'A' ಮತ್ತು 'B' ಬಿಂದುಗಳ ನಡುವಿನ ಅಂತರ ಭೂಮಿಯ ಮೇಲೆ 250 ಮೀ ಆಗಿದ್ದರೆ, 1 : 1000 ಅನುಪಾತದ ಪ್ರಮಾಣದಲ್ಲಿ ಒಂದು ನಕ್ಷೆಯ ಮೇಲೆ 'A' ಮತ್ತು 'B' ಬಿಂದುಗಳ ನಡುವಿನ ಅಂತರವೆಷ್ಟು ?
A:	25 ಸೆ.ಮೀ.
B:	2.5 ಸೆ.ಮೀ.
C:	25 ಮೀ.
D:	25 ಮಿ.ಮೀ.

Topic:	Planning – Part III
Item No:	87
Question ID:	101287
Question Type:	MCQ
Question:	ಸಂಯುಕ್ತ ರಾಷ್ಟ್ರಗಳು (ಯುನೈಟೆಡ್ ನೇಷನ್ಸ್) ಎಷ್ಟು ಸಮರ್ಥನೀಯ (ಸಪ್ಲೇನೆಬಲ್) ಆಯಾಮಗಳನ್ನು ಅಳವಡಿಸಿಕೊಂಡಿವೆ ?
A:	4
B:	5
C:	3
D:	6

Topic:	Planning – Part III
Item No:	88
Question ID:	101288
Question Type:	MCQ

Question:	“URDPFI” ಮಾರ್ಗಸೂಚಿಗಳ ಪೂರ್ಣ ರೂಪವೇನು ? ವಸತಿ ಮತ್ತು ನಗರ ವ್ಯವಹಾರದ ಸಚಿವಾಲಯ, ಭಾರತದಿಂದ :
A:	ಅರ್ಬನ್ ಅಂಡ್ ರೂರಲ್ ಡೆವಲಪ್‌ಮೆಂಟ್ ಪ್ಲಾನ್ಸ್ ಫಾರ್ಮುಲೇಶನ್ & ಇಂಪ್ಲಿಮೆಂಟೇಶನ್.
B:	ಅರ್ಬನ್ ಮತ್ತು ರೂರಲ್ ಡಿಸೈನ್ ಪ್ಲಾನ್ಸ್ ಫಾರ್ಮುಲೇಶನ್ ಅಂಡ್ ಇಂಪ್ಲಿಮೆಂಟೇಶನ್.
C:	ಅರ್ಬನ್ ಅಂಡ್ ರೀಜನಲ್ ಡಿಸೈನ್ ಪ್ಲಾನ್ಸ್ ಫಾರ್ಮುಲೇಶನ್ ಅಂಡ್ ಇಂಪ್ಲಿಮೆಂಟೇಶನ್.
D:	ಅರ್ಬನ್ ಅಂಡ್ ರೀಜನಲ್ ಡೆವಲಪ್‌ಮೆಂಟ್ ಪ್ಲಾನ್ಸ್ ಫಾರ್ಮುಲೇಶನ್ ಅಂಡ್ ಇಂಪ್ಲಿಮೆಂಟೇಶನ್.

Topic:	Planning – Part III
Item No:	89
Question ID:	101289
Question Type:	MCQ
Question:	ಯುನೆಸ್ಕೋ ವಿಶ್ವ ಪಾರಂಪರೆ ತಾಣದಲ್ಲಿ ದಾಖಲಾಗಿರುವ ಹೆಸರುವಾಸಿಯಾದ ಪೆರುವಿಯನ್‌ನ ಐತಿಹಾಸಿಕ ಅಭಯಾರಣ್ಯದ ಹೆಸರೇನು ?
A:	ಮಾಚು ಪೀಚು
B:	ಲಿಮ
C:	ಟ್ಯಾಕ್ಸ
D:	ಕಸ್ಕೊ

Topic:	Planning – Part III
Item No:	90
Question ID:	101290
Question Type:	MCQ
Question:	ಕೆಳಗಿನವುಗಳಲ್ಲಿ ಯಾವುದು ಒಟ್ಟು ದೇಶೀಯ ಉತ್ಪನ್ನ (ಜಿಡಿಪಿ)ದಲ್ಲಿ ಸೇರಿಕೊಳ್ಳುವುದಿಲ್ಲ ?
A:	ನ್ಯಾಷನಲ್ ಡಿಫೆನ್ಸ್ (ರಾಷ್ಟ್ರೀಯ ರಕ್ಷಣೆ)
B:	ಆಯಸ್ಸು (ಆಯುರ್ನಿರೀಕ್ಷೆ)
C:	ಸಾರ್ವಜನಿಕ ಸೇವೆ

D:	ಸಾರ್ವಜನಿಕ ಶಿಕ್ಷಣ
----	------------------

Topic:	Planning – Part III
Item No:	91
Question ID:	101291
Question Type:	MCQ
Question:	ಭೌತಿಕ ಮೂಲ ಸೌಕರ್ಯಕ್ಕೆ ಸಂಬಂಧಿಸಿದ ಅತ್ಯಂತ ಸೂಕ್ತವಾದ ಆಯ್ಕೆಯನ್ನು ಗುರುತಿಸಿ.
A:	ವಸತಿ, ಶಿಕ್ಷಣ, ಆರೋಗ್ಯ
B:	ನೀರು ಸರಬರಾಜು, ಘನ ತ್ಯಾಜ್ಯ ನಿರ್ವಹಣೆ, ವಿದ್ಯುತ್ ಸರಬರಾಜು
C:	ಪೆಟ್ರೋಲ್ ಪಂಪ್‌ಗಳು, ಹಾಲಿನ ಕೇಂದ್ರ, ಎಲ್.ಪಿ.ಜಿ
D:	ಸಂವಹನ, ಉದ್ಯಾನವನ, ಅಗ್ನಿಶಾಮಕ ಕೇಂದ್ರ

Topic:	Planning – Part III										
Item No:	92										
Question ID:	101292										
Question Type:	MCQ										
Question:	<p>ಕೆಳಗಿನ ಯಾವುದು ಸರಿಯಾದ ಜೋಡಿಯಾಗಿರುವುದಿಲ್ಲ.</p> <table border="0" style="width: 100%;"> <tr> <td style="text-align: center;">ಪಟ್ಟಿ - I</td> <td style="text-align: center;">ಪಟ್ಟಿ - II</td> </tr> <tr> <td>(A) ಮೆಡಿಟೆರೇನಿಯನ್ ಪ್ರದೇಶ</td> <td>(I) ಆಹ್ಲಾದಕರ ಹವಾಮಾನ</td> </tr> <tr> <td>(B) ಗಂಗಾ ನದಿಯ ಬಯಲು ಪ್ರದೇಶ</td> <td>(II) ಖನಿಜಗಳು</td> </tr> <tr> <td>(C) ಒಸಾಕ</td> <td>(III) ಕೈಗಾರಿಕ ಪ್ರದೇಶ</td> </tr> <tr> <td>(D) ಕಟಂಗಾ ಜ್ಯಾಂಬಿಯ</td> <td>(IV) ತಾಮ್ರದ ಗಣಿಗಳು</td> </tr> </table>	ಪಟ್ಟಿ - I	ಪಟ್ಟಿ - II	(A) ಮೆಡಿಟೆರೇನಿಯನ್ ಪ್ರದೇಶ	(I) ಆಹ್ಲಾದಕರ ಹವಾಮಾನ	(B) ಗಂಗಾ ನದಿಯ ಬಯಲು ಪ್ರದೇಶ	(II) ಖನಿಜಗಳು	(C) ಒಸಾಕ	(III) ಕೈಗಾರಿಕ ಪ್ರದೇಶ	(D) ಕಟಂಗಾ ಜ್ಯಾಂಬಿಯ	(IV) ತಾಮ್ರದ ಗಣಿಗಳು
ಪಟ್ಟಿ - I	ಪಟ್ಟಿ - II										
(A) ಮೆಡಿಟೆರೇನಿಯನ್ ಪ್ರದೇಶ	(I) ಆಹ್ಲಾದಕರ ಹವಾಮಾನ										
(B) ಗಂಗಾ ನದಿಯ ಬಯಲು ಪ್ರದೇಶ	(II) ಖನಿಜಗಳು										
(C) ಒಸಾಕ	(III) ಕೈಗಾರಿಕ ಪ್ರದೇಶ										
(D) ಕಟಂಗಾ ಜ್ಯಾಂಬಿಯ	(IV) ತಾಮ್ರದ ಗಣಿಗಳು										
A:	(A) - (I)										
B:	(B) - (II)										
C:	(C) - (III)										

D:	(D) - (IV)
----	------------

Topic:	Planning – Part III
Item No:	93
Question ID:	101293
Question Type:	MCQ
Question:	ಆರ್ಥಿಕ ಚಟುವಟಿಕೆಯ ಪ್ರಾಥಮಿಕ ವಲಯವು ಕೆಳಗಿನ ಯಾವುದಕ್ಕೆ ಸಂಬಂಧಿಸಿದೆ ?
A:	ರಿಯಲ್ ಎಸ್ಟೇಟ್ (ಸ್ಥಿರಾಸ್ತಿ ವಹಿವಾಟು)
B:	ಕೃಷಿ
C:	ಕಟ್ಟಡ ನಿರ್ಮಾಣ
D:	ಶಿಕ್ಷಣ

Topic:	Planning – Part III
Item No:	94
Question ID:	101294
Question Type:	MCQ
Question:	'ನೆಕ್ರೋಪೋಲಿಸ್' ಎಂಬ ಪದವು ಕೆಳಗಿನ ಯಾವುದಕ್ಕೆ ಸಂಬಂಧಿಸಿದೆ ?
A:	ಸಣ್ಣ ಗಾತ್ರದ ನಗರ
B:	ಹೊಸ ಮೆಟ್ರೋಪೋಲಿಸ್ (ಮಹಾನಗರ)
C:	ಡೆಡ್ ಸಿಟಿ (ಸತ್ತು ಹೋದ ನಗರ)
D:	ಸಿಟಿ ಇನ್ ಸ್ವೀಸ್ (ಬಾಹ್ಯಾಕಾಶದಲ್ಲಿರುವ ನಗರ)

Topic:	Planning – Part III
Item No:	95
Question ID:	101295
Question Type:	MCQ
Question:	“ಕಲ್-ಡಿ-ಸ್ಯಾಕ್” ಅನ್ನುವುದು ಒಂದು ಬೀದಿಯಾಗಿದ್ದು, ಇದು _____.

A:	ದ್ವಿಚಕ್ರ ವಾಹನಗಳಿಗೆ ಮಾತ್ರ ಅನುಮತಿ ನೀಡಲಾಗಿರುವುದಾಗಿದೆ.
B:	ಸಂಪೂರ್ಣ ಸಂಚಾರವನ್ನು ತಡೆಯುವುದಾಗಿದೆ.
C:	ಪಾದಚಾರಿಗಳಿಗೆ ಅನುಮತಿ ಇರುವುದಿಲ್ಲವಾಗಿದೆ.
D:	ವಾಹನಗಳಿಗೆ ಚಲನೆಯನ್ನು ಒಂದು ದಿಕ್ಕಿಗೆ (ಒನ್ ವೇ) ಸೀಮಿತಗೊಳಿಸುವುದಾಗಿದೆ.

Topic:	Planning – Part III
Item No:	96
Question ID:	101296
Question Type:	MCQ
Question:	ಭಾರತದಲ್ಲಿ ಮೊದಲ ಬಾರಿಗೆ ಮಾನವ ಅಭಿವೃದ್ಧಿ ವರದಿಯನ್ನು ಯಾವ ವರ್ಷದಲ್ಲಿ ಪ್ರಕಟಿಸಲಾಯಿತು ?
A:	1981
B:	1990
C:	1870
D:	1980

Topic:	Planning – Part III
Item No:	97
Question ID:	101297
Question Type:	MCQ
Question:	ಎರಡು (2) ಮಿಲಿಯನ್ ಜನಸಂಖ್ಯೆಯನ್ನು ಹೊಂದಿರುವ ನಗರವು 250 ಚದರ ಕಿ.ಮೀ.ಗಳ ಅಧಿಸೂಚಿತ ನಗರ ಪ್ರದೇಶವನ್ನು ಹೊಂದಿದೆ. ನಗರದ ಒಟ್ಟು ಜನಸಂಖ್ಯೆಯ ನಾಲ್ಕನೇ ಒಂದು ಭಾಗವು (1/4) ಅಧಿಸೂಚಿತ ನಗರ ಪ್ರದೇಶದ ನಾಲ್ಕು ಪ್ರತಿಶತದಷ್ಟು (4%) ಕೊಳೆಗೇರಿಗಳಲ್ಲಿ ವಾಸಿಸುತ್ತಿದೆ. ಸರಿಯಾದ ಆಯ್ಕೆಯನ್ನು ಕಂಡುಹಿಡಿಯಿರಿ.
A:	ಕೊಳೆಗೇರಿಯಲ್ಲಿನ ಜನಸಂಖ್ಯೆಯ ಸಾಂದ್ರತೆಯು ಪ್ರತಿ ಚದರ ಕಿ.ಮೀ.ಗೆ 5000 ವ್ಯಕ್ತಿಗಳು
B:	ಕೊಳೆಗೇರಿಯಲ್ಲಿನ ಜನಸಂಖ್ಯೆಯ ಸಾಂದ್ರತೆಯು ಪ್ರತಿ ಚದರ ಕಿ.ಮೀ.ಗೆ 50,000 ವ್ಯಕ್ತಿಗಳು
C:	ಕೊಳೆಗೇರಿಯಲ್ಲಿನ ಜನಸಂಖ್ಯೆಯ ಸಾಂದ್ರತೆಯು ಪ್ರತಿ ಚದರ ಕಿ.ಮೀ.ಗೆ 10,000 ವ್ಯಕ್ತಿಗಳು

D:	ಕೊಳೆಗೇರಿಯಲ್ಲಿನ ಜನಸಂಖ್ಯೆಯ ಸಾಂದ್ರತೆಯು ಪ್ರತಿ ಚದರ ಕಿ.ಮೀ.ಗೆ 1000 ವ್ಯಕ್ತಿಗಳು
----	--

Topic:	Planning – Part III
Item No:	98
Question ID:	101298
Question Type:	MCQ
Question:	ಯಾವಾಗ ಒಂದು ನಗರವನ್ನು ಮೋಸೊ ಫಂಕ್ಷನಲ್ (ಏಕ ಕ್ರಿಯಾತ್ಮಕ) ಎಂದು ಪರಿಗಣಿಸಲಾಗುತ್ತದೆ ?
A:	≥60% ಕಾರ್ಮಿಕರು ಒಂದೇ ವಲಯ (ಪರಿಚ್ಛೇದ)ದಲ್ಲಿದ್ದಾಗ
B:	≥40% ಕಾರ್ಮಿಕರು ಒಂದೇ ವಲಯ (ಪರಿಚ್ಛೇದ)ದಲ್ಲಿದ್ದಾಗ
C:	≥30% ಕಾರ್ಮಿಕರು ಒಂದೇ ವಲಯ (ಪರಿಚ್ಛೇದ)ದಲ್ಲಿದ್ದಾಗ
D:	≥50% ಕಾರ್ಮಿಕರು ಒಂದೇ ವಲಯ (ಪರಿಚ್ಛೇದ)ದಲ್ಲಿದ್ದಾಗ

Topic:	Planning – Part III										
Item No:	99										
Question ID:	101299										
Question Type:	MCQ										
Question:	<p>ಆಸ್ಪತ್ರೆಗಳಲ್ಲಿ ಜೈವಿಕ-ವೈದ್ಯಕೀಯ ತ್ಯಾಜ್ಯ ನಿರ್ವಹಣೆಗೆ ಸರಿ ಹೊಂದದ (ತಪ್ಪಾದ) ಜೋಡಿಯನ್ನು ಗುರುತಿಸಿ.</p> <table style="width: 100%; border: none;"> <tr> <td style="text-align: center; width: 50%;">ಪಟ್ಟಿ - I</td> <td style="text-align: center; width: 50%;">ಪಟ್ಟಿ - II</td> </tr> <tr> <td>(A) ಕೆಂಪು</td> <td>(I) ಹಳೆಯದಾದ ಮತ್ತು ತಿರಸ್ಕರಿಸಿದ ಔಷಧಗಳು</td> </tr> <tr> <td>(B) ನೀಲಿ</td> <td>(II) ಗಾಜಿನ ಬಾಟಲಿಗಳು ಮತ್ತು ವಸ್ತುಗಳು</td> </tr> <tr> <td>(C) ಹಳದಿ</td> <td>(III) ಸೋಂಕಿನ ತ್ಯಾಜ್ಯಗಳು ಮತ್ತು ಬ್ಯಾಂಡೇಜ್‌ಗಳು</td> </tr> <tr> <td>(D) ಕಪ್ಪು</td> <td>(IV) ಸಿರಿಂಜ್ ಇಲ್ಲದ ಸೂಜಿಗಳು ಮತ್ತು ಬ್ಲೇಡ್‌ಗಳು</td> </tr> </table>	ಪಟ್ಟಿ - I	ಪಟ್ಟಿ - II	(A) ಕೆಂಪು	(I) ಹಳೆಯದಾದ ಮತ್ತು ತಿರಸ್ಕರಿಸಿದ ಔಷಧಗಳು	(B) ನೀಲಿ	(II) ಗಾಜಿನ ಬಾಟಲಿಗಳು ಮತ್ತು ವಸ್ತುಗಳು	(C) ಹಳದಿ	(III) ಸೋಂಕಿನ ತ್ಯಾಜ್ಯಗಳು ಮತ್ತು ಬ್ಯಾಂಡೇಜ್‌ಗಳು	(D) ಕಪ್ಪು	(IV) ಸಿರಿಂಜ್ ಇಲ್ಲದ ಸೂಜಿಗಳು ಮತ್ತು ಬ್ಲೇಡ್‌ಗಳು
ಪಟ್ಟಿ - I	ಪಟ್ಟಿ - II										
(A) ಕೆಂಪು	(I) ಹಳೆಯದಾದ ಮತ್ತು ತಿರಸ್ಕರಿಸಿದ ಔಷಧಗಳು										
(B) ನೀಲಿ	(II) ಗಾಜಿನ ಬಾಟಲಿಗಳು ಮತ್ತು ವಸ್ತುಗಳು										
(C) ಹಳದಿ	(III) ಸೋಂಕಿನ ತ್ಯಾಜ್ಯಗಳು ಮತ್ತು ಬ್ಯಾಂಡೇಜ್‌ಗಳು										
(D) ಕಪ್ಪು	(IV) ಸಿರಿಂಜ್ ಇಲ್ಲದ ಸೂಜಿಗಳು ಮತ್ತು ಬ್ಲೇಡ್‌ಗಳು										
A:	(A) - (I)										
B:	(B) - (II)										
C:	(C) - (III)										

D:	(D) - (IV)
----	------------

Topic:	Planning – Part III
Item No:	100
Question ID:	101300
Question Type:	MCQ

Question:	<p>ನೀಡಿರುವ ವೆನ್ ರೇಖಾಚಿತ್ರದಿಂದ ಯಾವ ಅಂಶವು ಸಾಮಾಜಿಕ ಆಯಾಮದಲ್ಲಿರುತ್ತದೆ, ಆದರೆ ಆ ಅಂಶಗಳು ಪರಿಸರದ ಆಯಾಮದಲ್ಲಿ ಇರುವುದಿಲ್ಲ ?</p>
-----------	---

A:	ಸುಸ್ಥಿರ ಆರ್ಥಿಕ ಅಭಿವೃದ್ಧಿ
B:	ಸುಸ್ಥಿರ ಅಭಿವೃದ್ಧಿ
C:	ಸಮಾನ ಸಾಮಾಜಿಕ ಪರಿಸರ
D:	ಸುಸ್ಥಿರ ನೈಸರ್ಗಿಕ ಮತ್ತು ನಿರ್ಮಿತ ಪರಿಸರ

Topic:	Planning – Part III
Item No:	101
Question ID:	101301
Question Type:	MCQ

ಕೆಳಗಿನ ರೇಖಾಚಿತ್ರವು ಪುರುಷ ಮತ್ತು ಮಹಿಳಾ ವಿದ್ಯಾರ್ಥಿಗಳು ತಮ್ಮ ಶಾಲೆಗೆ ಪ್ರಯಾಣಿಸಲು ವಿಭಿನ್ನ ಸಾರಿಗೆ ವಿಧಾನಗಳನ್ನು ಬಳಸುತ್ತಿರುವ ಸಂಖ್ಯೆಯನ್ನು ತೋರಿಸುತ್ತದೆ.

ಹಾಗಾದರೆ ಕೆಳಗಿನ ಯಾವ ಹೇಳಿಕೆಯು ಸರಿಯಾಗಿದೆ ?

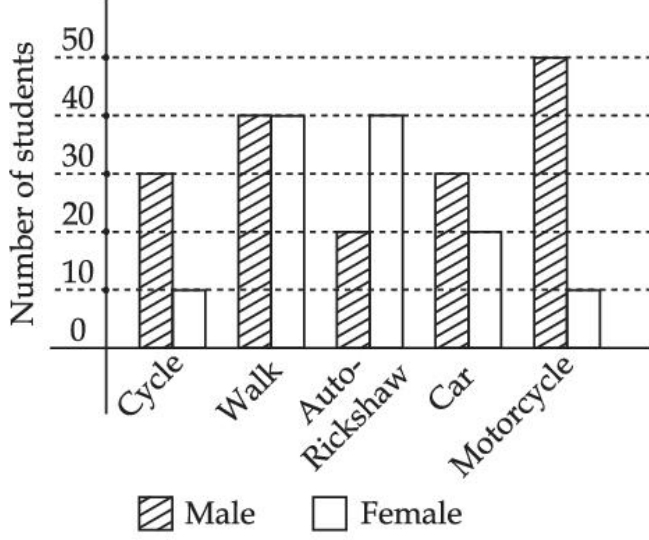

- (A) ಶಾಲೆಗೆ ಹೋಗಲು 50% ಸೈಕಲ್ ಬಳಸುವವರು ಮಹಿಳೆಯರಾಗಿರುತ್ತಾರೆ.
- (B) ಶಾಲೆಗೆ ಹೋಗಲು ಮಹಿಳೆಯರಿಗಿಂತ ಪುರುಷರು ಆಟೋ ರಿಕ್ಷಾವನ್ನು ಹೆಚ್ಚು ಬಳಸುತ್ತಾರೆ.
- (C) ಶಾಲೆಗೆ ಹೋಗಲು ಪುರುಷರಿಗಿಂತ ಮಹಿಳೆಯರು ಸೈಕಲ್‌ನ್ನು ಹೆಚ್ಚು ಬಳಸುತ್ತಾರೆ.
- (D) ಅತಿ ಹೆಚ್ಚು ಪಾಲು ವಿದ್ಯಾರ್ಥಿಗಳು ಶಾಲೆಗೆ ನಡೆದುಕೊಂಡು ಹೋಗುತ್ತಾರೆ.

A: (D) ಮತ್ತು (A) ಎರಡೂ

B: (D) ಮಾತ್ರ

C: (B) ಮತ್ತು (C) ಎರಡೂ

D: (A) ಮಾತ್ರ

Topic: Planning – Part III

Item No: 102

Question ID: 101302

Question Type: MCQ

ಕೊಟ್ಟಿರುವ ನಕ್ಷೆಯಲ್ಲಿ ನೆಲೆಗೊಂಡಿರುವ ದ್ವೀಪವು.

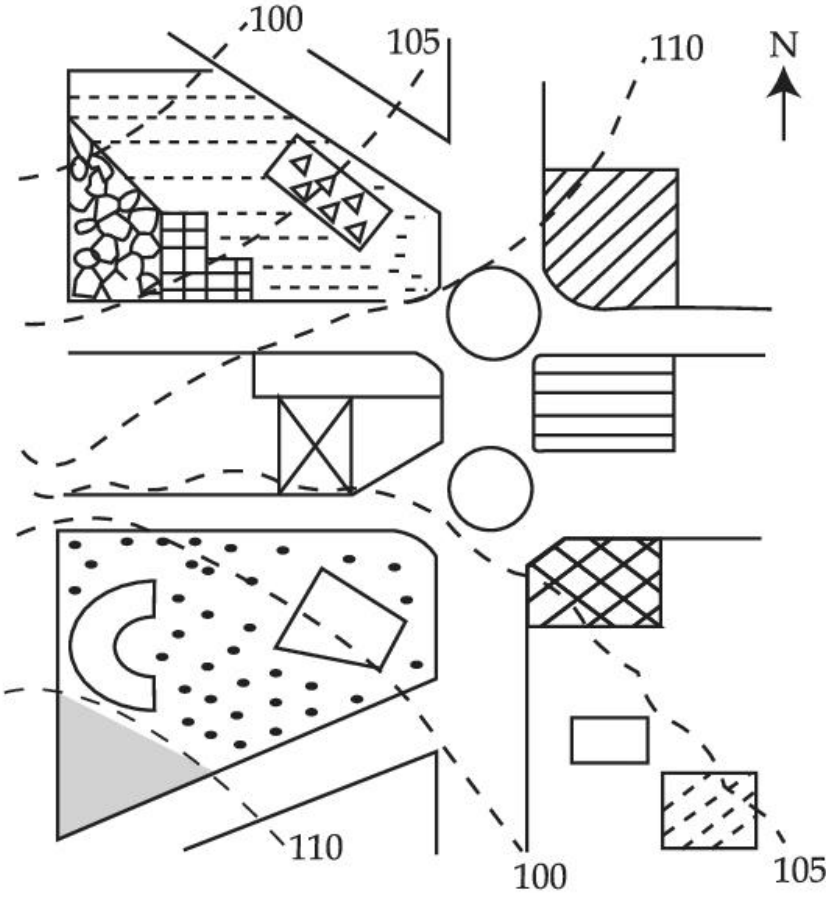

-  ಗೋಪುರ
-  ಗುಲಾಬಿ ತೋಟ
-  ಕೆರೆ
-  ಸಸ್ಯ ವರ್ಗ
-  ಕ್ರೀಡಾಂಗಣ
-  ಹೋಟೆಲ್
-  ಒಳಾಂಗಣ ರಂಗ
-  ದ್ವೀಪ
-  ಕೆಫೆ
-  ಕಾರು ಪಾರ್ಕಿಂಗ್
-  ಬಾಹ್ಯರೇಖೆ ಮಟ್ಟ

Question:

A: ಒಳಾಂಗಣ ರಂಗಕ್ಕಿಂತ 5 ಮೀ. ಎತ್ತರದಲ್ಲಿದೆ.

B: ಪಾರ್ಕಿಂಗ್ (ವಾಹನ ನಿಲುಗಡೆ ಸ್ಥಳಕ್ಕಿಂತ)ಗಿಂತ 5 ಮೀ. ಎತ್ತರದಲ್ಲಿದೆ.

C: ಒಳಾಂಗಣ ರಂಗದ ಮಟ್ಟದಲ್ಲಿದೆ.

D: ಕೆಫೆಗಿಂತ 5 ಮೀ. ಕೆಳಗಿದೆ.

Topic: Planning – Part III

Item No: 103

Question ID: 101303

Question Type: MCQ

ಒಬ್ಬ ವ್ಯಕ್ತಿಯು ಕೆಫೆಯಿಂದ ಗುಲಾಬಿ ತೋಟಕ್ಕೆ ಹೋಗಬೇಕಾದರೆ ಯಾವ ದಿಕ್ಕಿನಲ್ಲಿ ಚಲಿಸಬೇಕು ?

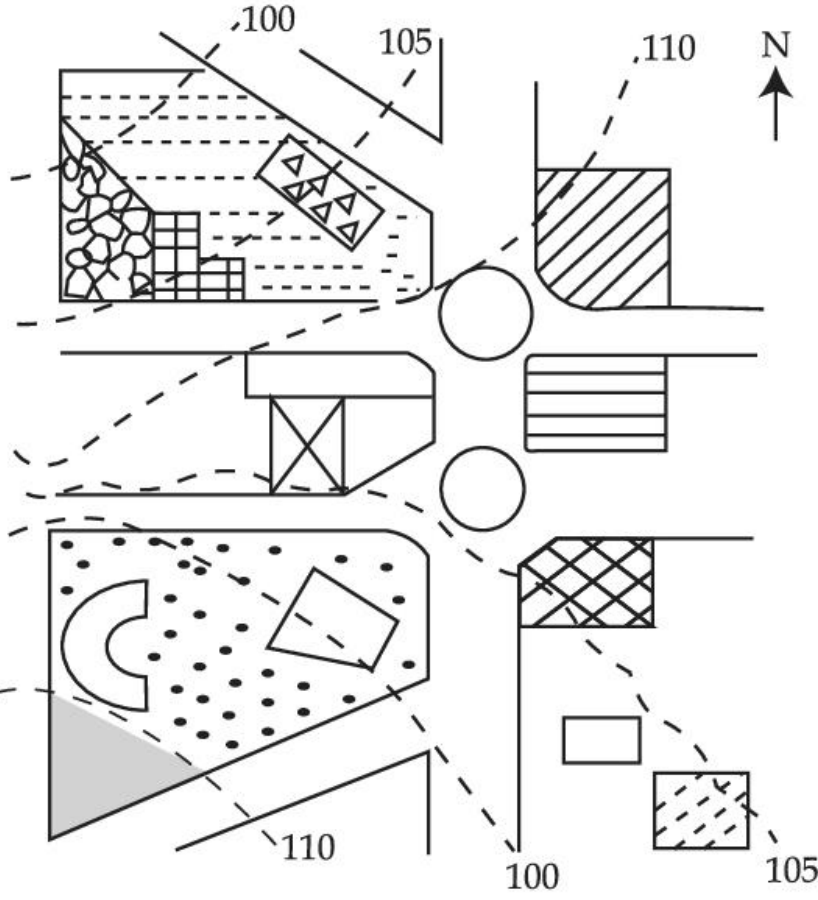

- ಗೋಪುರ
- ಗುಲಾಬಿ ತೋಟ
- ಕೆಫೆ
- ಸಸ್ಯ ವರ್ಗ
- ಕ್ರೀಡಾಂಗಣ
- ಹೋಟೆಲ್
- ಒಳಾಂಗಣ ರಂಗ
- ದ್ವೀಪ
- ಕೆಫೆ
- ಕಾರು ಪಾರ್ಕಿಂಗ್
- ಬಾಹುರೇಖೆ ಮಟ್ಟ

Question:

- A: ಪೂರ್ವ
- B: ಈಶಾನ್ಯ
- C: ಪಶ್ಚಿಮ
- D: ನೈಋತ್ಯ

Topic: Planning – Part III

Item No: 104

Question ID: 101304

Question Type: MCQ

ಒಬ್ಬ ವ್ಯಕ್ತಿಯು ದ್ವಿಪದಿಂದ ಕಾರು ಪಾರ್ಕಿಂಗ್‌ಗೆ ಹೋಗಬೇಕಾದರೆ ಯಾವ ದಿಕ್ಕಿನಲ್ಲಿ ಚಲಿಸಬೇಕು ?

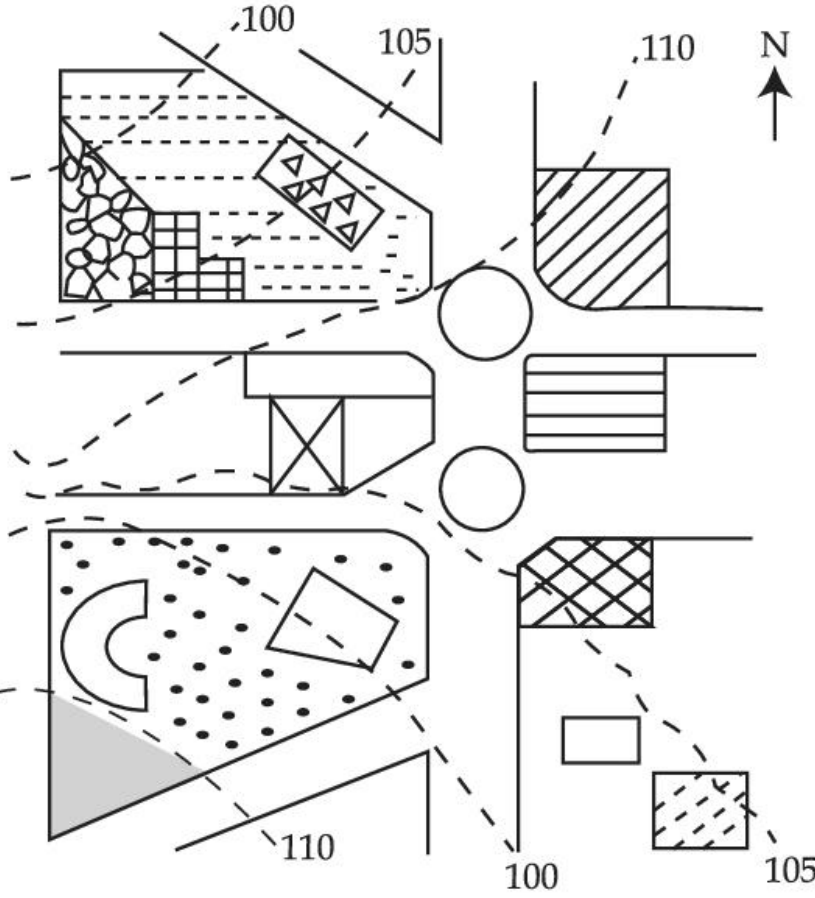

- ಗೋಪುರ
- ಗುಲಾಬಿ ತೋಟ
- ಕೆರೆ
- ಸಸ್ಯ ವರ್ಗ
- ಕ್ರೀಡಾಂಗಣ
- ಹೋಟೆಲ್
- ಒಳಾಂಗಣ ರಂಗ
- ದ್ವಿಪ
- ಕೆಫೆ
- ಕಾರು ಪಾರ್ಕಿಂಗ್
- ಬಾಹ್ಯರೇಖೆ ಮಟ್ಟ

Question:

- A: ಪೂರ್ವ
- B: ಪಶ್ಚಿಮ
- C: ಈಶಾನ್ಯ
- D: ನೈಋತ್ಯ

Topic: Planning – Part III

Item No: 105

Question ID: 101305

Question Type: MCQ

ರೇಖಾಚಿತ್ರವನ್ನು ಉಲ್ಲೇಖಿಸಿ ಸರಿಯಾದ ಹೇಳಿಕೆಯನ್ನು ಆರಿಸಿರಿ.

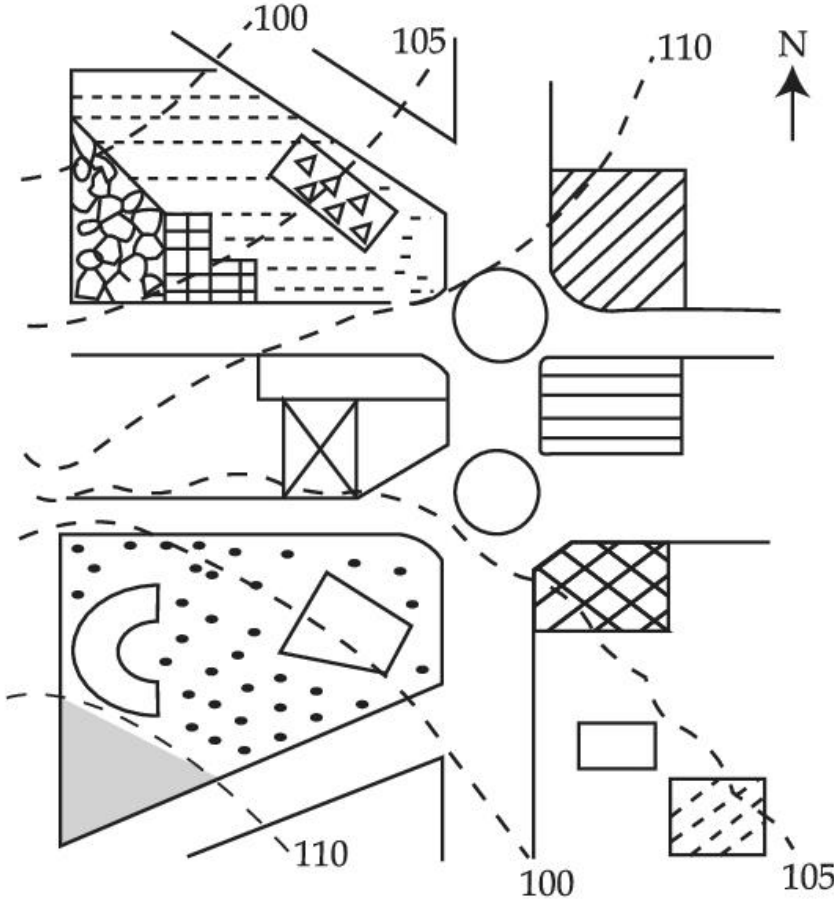

Question:

- A: ಕ್ರೀಡಾಂಗಣ ಇರುವ ಭೂಮಿಯ ಇಳಿಜಾರು ಕಾರ್ ಪಾರ್ಕಿಂಗ್ ಇರುವ ಭೂಮಿಯ ಮಟ್ಟಕ್ಕಿಂತ ಸಮತಟ್ಟಾಗಿರುತ್ತದೆ.
- B: ಕೆಫೆ ಇರುವ ಭೂಮಿಯ ಮಟ್ಟವು ಕ್ರೀಡಾಂಗಣ ಇರುವ ಭೂಮಿಯ ಮಟ್ಟಕ್ಕಿಂತ ಕಡಿದಾದದ್ದಾಗಿದೆ.
- C: ಕೊಳ ಇರುವ ಭೂಮಿಯ ಮಟ್ಟವು ಕೆರೆಯ ಮಟ್ಟಕ್ಕೆ ಸಮನಾಗಿದೆ.
- D: ಗುಲಾಬಿ ತೋಟವಿರುವ ಭೂಮಿಯ ಮಟ್ಟವು ಗೋಪುರವಿರುವ ಮಟ್ಟಕ್ಕೆ ಸಮನಾಗಿದೆ.

Topic:	Planning – Part III
Item No:	106
Question ID:	101306
Question Type:	MCQ

Question:	<p>Today one-fourth of the mankind resides in inadequate housing characterised by lack of ventilation, temporary building materials, lack of infrastructure and poor environmental quality. Numerous authors have defined such housing as slums and have loaded it with evil connotations such as 'Squatter'. illiteracy and higher incidence of crime. A typical response towards them is to demolish or remove from the urban fabric.</p> <p>In India slums are viewed as informal housing transition arising due to inability of formal channels to provide shelter supply to meet housing demand due to ever increasing migrant work force. Which is arriving in urban areas in demand of better job opportunities. Slum redevelopment programs, National Housing and Habitat policy and affordable housing policy are some of the results of shift in housing paradigm to fulfil demand of shelters. The nearest meaning of 'Squatter' in this paragraph would be.</p>
A:	Poverty
B:	Unlawfully occupied
C:	Destitute
D:	Delinquency

Topic:	Planning – Part III
Item No:	107
Question ID:	101307
Question Type:	MCQ

<p>Question:</p>	<p>Today one forth of the mankind resides in inadequate housing characterised by lack of ventilation, temporary building materials, lack of infrastructure and poor environmental quality. Numerous authors have defined such housing as slums and have loaded it with evil connotations such as 'Squatter', illiteracy and higher incidence of crime. A typical response towards them is to demolish or remove from the urban fabric.</p> <p>In India, slums are viewed as informal housing transition arising due to inability of formal channels to provide shelter supply to meet housing demand due to ever increasing migrant workforce which is arriving in urban areas in demand of better job opportunities. Slum redevelopment programs, National Housing and Habitat policy and affordable housing policy are some of the results of shift in housing paradigm to fulfil demand of shelters.</p> <p>What conclusions can be drawn from this paragraph ?</p> <p>(A) The perspective towards slums determine interventions. (B) Incidence of slums is a global phenomena. (C) Slums are result of formal system failure. (D) Slums should be removed from the city. (E) Slums are integral part of the city.</p>
<p>A:</p>	<p>(B), (D) only</p>
<p>B:</p>	<p>(A), (C), (E) only</p>
<p>C:</p>	<p>(A), (B), (C), (E) only</p>
<p>D:</p>	<p>(B), (C), (D) only</p>