

National Testing Agency

| | |
|------------------------------|----------------------------------|
| Question Paper Name : | Hindi Hin 27th June 2023 Shift 2 |
| Subject Name : | Hindi Hin |
| Creation Date : | 2023-06-27 16:51:21 |
| Duration : | 120 |
| Total Marks : | 400 |
| Display Marks: | Yes |

Hindi

| | |
|--------------------------------------|-----------|
| Group Number : | 1 |
| Group Id : | 920906285 |
| Group Maximum Duration : | 0 |
| Group Minimum Duration : | 120 |
| Show Attended Group? : | No |
| Edit Attended Group? : | No |
| Break time : | 0 |
| Group Marks : | 400 |
| Is this Group for Examiner? : | No |
| Examiner permission : | Cant View |
| Show Progress Bar? : | No |

Part A

| | |
|---|-----------|
| Section Id : | 920906569 |
| Section Number : | 1 |
| Section type : | Online |
| Mandatory or Optional : | Mandatory |
| Number of Questions : | 21 |
| Number of Questions to be attempted : | 21 |
| Section Marks : | 100 |
| Enable Mark as Answered Mark for Review and Clear Response : | Yes |
| Maximum Instruction Time : | 0 |
| Sub-Section Number : | 1 |
| Sub-Section Id : | 920906919 |
| Question Shuffling Allowed : | No |
| Is Section Default? : | null |

Question Id : 92090628745 Question Type : COMPREHENSION Sub Question Shuffling Allowed : Yes Group Comprehension Questions : No Question Pattern Type : NonMatrix Calculator : None Response Time : N.A Think Time : N.A Minimum Instruction Time : 0

Question Numbers : (1 to 5)

Question Label : Comprehension

नेहरू जब जेल से निकले तो एक महान राष्ट्रीय नेता के रूप में जनता ने उनका स्वागत किया। और, वह फिर संघर्ष में कूद पड़े। समाजवाद के उनके विचारों का अब अधिक व्यापक पैमाने पर स्वागत हुआ। 1936 में कांग्रेस के लखनऊ में हुए अधिवेशन में उन्होंने कहा : "मैं इस नतीजे पर पहुंच गया हूँ कि दुनिया की समस्याओं और भारत की समस्याओं का समाधान समाजवाद में ही निहित है। और, जब मैं इस शब्द 'समाजवाद' को इस्तेमाल करता हूँ, तो किसी अस्पष्ट, मानवीयतावादी अर्थ में नहीं, बल्कि एक वैज्ञानिक, आर्थिक अर्थ में।" किन्तु, समाजवाद एक आर्थिक सिद्धांत से भी बढ़कर कुछ है : "यह जीवन का एक दर्शन है। और इस रूप में यह मुझे भी भाता है। भारत की जनता की कंगाली, जबर्दस्त बेरोजगारी, दयनीयता और गुलामी को दूर करने का मैं समाजवाद के अलावा कोई दूसरा रास्ता नहीं देख पाता हूँ। इसका मतलब है कि हमें अपने राजनीतिक और सामाजिक ढांचे में बहुत बड़े और क्रांतिकारी परिवर्तन करने होंगे, जमीनों और उद्योग-धंधों पर शिकंजा जमाये बैठे निहित स्वार्थों को, और साथ ही, सामन्ती तथा निरंकुशतावादी भारतीय रजवाड़ों की व्यवस्था को भी, खत्म करना होगा। इसका मतलब है कि-सिवा एक सीमित अर्थ में-निजी सम्पत्ति को समाप्त करना होगा, और मुनाफे खड़े करने की मौजूदा व्यवस्था की जगह, सहकारी सेवा के उच्चतर आदर्श को स्थापित करना होगा। इसका मतलब है कि अन्ततः हमें अपनी रुचियों, आदतों और इच्छाओं में परिवर्तन करना होगा। इसका मतलब है, एक नई सभ्यता को कायम करना, जो मौजूदा पूंजीवादी व्यवस्था से मूलतः भिन्न होगी।

Sub questions

Question Number : 1 Question Id : 92090628746 Question Type : MCQ Option Shuffling : No Is Question Mandatory : No Calculator : None Response Time : N.A Think Time : N.A Minimum Instruction Time : 0

Correct Marks : 4 Wrong Marks : 1

प्रस्तुत गद्यांश में किस प्रकार की व्यवस्था को स्थापित करने की बात की गई है?

- | | |
|-----------------|------------------|
| (1) पूँजीवादी | (2) समाजवादी |
| (3) अराजकतावादी | (4) अस्तित्ववादी |

Options :

920906113601. 1

920906113602. 2

920906113603. 3

920906113604. 4

Question Number : 2 Question Id : 92090628747 Question Type : MCQ Option Shuffling : No Is Question Mandatory : No Calculator : None Response Time : N.A Think Time : N.A Minimum

Instruction Time : 0

Correct Marks : 4 Wrong Marks : 1

कांग्रेस का लखनऊ अधिवेशन किस वर्ष हुआ?

- | | |
|----------|----------|
| (1) 1937 | (2) 1936 |
| (3) 1938 | (4) 1935 |

Options :

- 920906113605. 1
- 920906113606. 2
- 920906113607. 3
- 920906113608. 4

Question Number : 3 Question Id : 92090628748 Question Type : MCQ Option Shuffling : No Is Question Mandatory : No Calculator : None Response Time : N.A Think Time : N.A Minimum Instruction Time : 0

Correct Marks : 4 Wrong Marks : 1

गद्यांश के अनुसार समाजवाद आर्थिक सिद्धांत के अतिरिक्त है –

- | | |
|----------------------------|------------------------|
| (1) निरंकुशतावादी सिद्धांत | (2) मानवीयतावादी |
| (3) जीवन दर्शन | (4) पूँजीवादी व्यवस्था |

Options :

- 920906113609. 1
- 920906113610. 2
- 920906113611. 3
- 920906113612. 4

Question Number : 4 Question Id : 92090628749 Question Type : MCQ Option Shuffling : No Is Question Mandatory : No Calculator : None Response Time : N.A Think Time : N.A Minimum Instruction Time : 0

Correct Marks : 4 Wrong Marks : 1

गद्यांश के अनुसार नई सभ्यता कैसी होगी?

- | | |
|-------------------|---------------------------------|
| (1) पूँजीवादी | (2) पूँजीवादी व्यवस्था से भिन्न |
| (3) निरंकुशतावादी | (4) अस्पष्ट |

Options :

- 920906113613. 1
- 920906113614. 2
- 920906113615. 3
- 920906113616. 4

Question Number : 5 Question Id : 92090628750 Question Type : MCQ Option Shuffling : No Is Question Mandatory : No Calculator : None Response Time : N.A Think Time : N.A Minimum Instruction Time : 0

Correct Marks : 4 Wrong Marks : 1

गद्यांश के अनुसार लेखक समाजवादी व्यवस्था को स्थापित करने के लिए आवश्यक मानता है –

- A. भारतीय रजवाड़ों को खत्म करना
- B. निजी सम्पत्ति को समाप्त करना
- C. मुनाफे की व्यवस्था को स्थापित करना
- D. अपनी आदतों में परिवर्तन करना

नीचे दिए गए विकल्पों में से सही उत्तर का चयन कीजिए :

- (1) केवल A, C, D
- (2) केवल A, B, D
- (3) केवल C, D, B
- (4) केवल B, C, A

Options :

- 920906113617. 1
- 920906113618. 2
- 920906113619. 3
- 920906113620. 4

Question Id : 92090628745 Question Type : COMPREHENSION Sub Question Shuffling Allowed : Yes Group Comprehension Questions : No Question Pattern Type : NonMatrix Calculator : None Response Time : N.A Think Time : N.A Minimum Instruction Time : 0

Question Numbers : (1 to 5)

Question Label : Comprehension

नेहरू जब जेल से निकले तो एक महान राष्ट्रीय नेता के रूप में जनता ने उनका स्वागत किया। और, वह फिर संघर्ष में कूद पड़े। समाजवाद के उनके विचारों का अब अधिक व्यापक पैमाने पर स्वागत हुआ। 1936 में कांग्रेस के लखनऊ में हुए अधिवेशन में उन्होंने कहा : "मैं इस नतीजे पर पहुंच गया हूँ कि दुनिया की समस्याओं और भारत की समस्याओं का समाधान समाजवाद में ही निहित है। और, जब मैं इस शब्द 'समाजवाद' को इस्तेमाल करता हूँ, तो किसी अस्पष्ट, मानवीयतावादी अर्थ में नहीं, बल्कि एक वैज्ञानिक, आर्थिक अर्थ में।" किन्तु, समाजवाद एक आर्थिक सिद्धांत से भी बढ़कर कुछ है : "यह जीवन का एक दर्शन है। और इस रूप में यह मुझे भी भाता है। भारत की जनता की कंगाली, जबर्दस्त बेरोजगारी, दयनीयता और गुलामी को दूर करने का मैं समाजवाद के अलावा कोई दूसरा रास्ता नहीं देख पाता हूँ। इसका मतलब है कि हमें अपने राजनीतिक और सामाजिक ढांचे में बहुत बड़े और क्रांतिकारी परिवर्तन करने होंगे, जमीनों और उद्योग-धंधों पर शिकंजा जमाये बैठे निहित स्वार्थों को, और साथ ही, सामन्ती तथा निरंकुशतावादी भारतीय रजवाड़ों की व्यवस्था को भी, खत्म करना होगा। इसका मतलब है कि-सिवा एक सीमित अर्थ में-निजी सम्पत्ति को समाप्त करना होगा, और मुनाफे खड़े करने की मौजूदा व्यवस्था की जगह, सहकारी सेवा के उच्चतर आदर्श को स्थापित करना होगा। इसका मतलब है कि अन्ततः हमें अपनी रुचियों, आदतों और इच्छाओं में परिवर्तन करना होगा। इसका मतलब है, एक नई सभ्यता को कायम करना, जो मौजूदा पूँजीवादी व्यवस्था से मूलतः भिन्न होगी।

Sub questions

Question Number : 1 Question Id : 92090628746 Question Type : MCQ Option Shuffling : No Is Question Mandatory : No Calculator : None Response Time : N.A Think Time : N.A Minimum Instruction Time : 0

Correct Marks : 4 Wrong Marks : 1

प्रस्तुत गद्यांश में किस प्रकार की व्यवस्था को स्थापित करने की बात की गई है?

- | | |
|-----------------|------------------|
| (1) पूँजीवादी | (2) समाजवादी |
| (3) अराजकतावादी | (4) अस्तित्ववादी |

Options :

920906113601. 1

920906113602. 2

920906113603. 3

920906113604. 4

Question Number : 2 Question Id : 92090628747 Question Type : MCQ Option Shuffling : No Is Question Mandatory : No Calculator : None Response Time : N.A Think Time : N.A Minimum Instruction Time : 0

Correct Marks : 4 Wrong Marks : 1

कांग्रेस का लखनऊ अधिवेशन किस वर्ष हुआ?

- | | |
|----------|----------|
| (1) 1937 | (2) 1936 |
| (3) 1938 | (4) 1935 |

Options :

920906113605. 1
920906113606. 2
920906113607. 3
920906113608. 4

Question Number : 3 Question Id : 92090628748 Question Type : MCQ Option Shuffling : No Is Question Mandatory : No Calculator : None Response Time : N.A Think Time : N.A Minimum Instruction Time : 0

Correct Marks : 4 Wrong Marks : 1

गद्यांश के अनुसार समाजवाद आर्थिक सिद्धांत के अतिरिक्त है -

- | | |
|----------------------------|------------------------|
| (1) निरंकुशतावादी सिद्धांत | (2) मानवीयतावादी |
| (3) जीवन दर्शन | (4) पूँजीवादी व्यवस्था |

Options :

920906113609. 1
920906113610. 2
920906113611. 3
920906113612. 4

Question Number : 4 Question Id : 92090628749 Question Type : MCQ Option Shuffling : No Is Question Mandatory : No Calculator : None Response Time : N.A Think Time : N.A Minimum Instruction Time : 0

Correct Marks : 4 Wrong Marks : 1

गद्यांश के अनुसार नई सभ्यता कैसी होगी?

- | | |
|-------------------|---------------------------------|
| (1) पूँजीवादी | (2) पूँजीवादी व्यवस्था से भिन्न |
| (3) निरंकुशतावादी | (4) अस्पष्ट |

Options :

920906113613. 1
920906113614. 2
920906113615. 3
920906113616. 4

Question Number : 5 Question Id : 92090628750 Question Type : MCQ Option Shuffling : No Is Question Mandatory : No Calculator : None Response Time : N.A Think Time : N.A Minimum

Instruction Time : 0

Correct Marks : 4 Wrong Marks : 1

गद्यांश के अनुसार लेखक समाजवादी व्यवस्था को स्थापित करने के लिए आवश्यक मानता है –

- A. भारतीय रजवाड़ों को खत्म करना
- B. निजी सम्पत्ति को समाप्त करना
- C. मुनाफे की व्यवस्था को स्थापित करना
- D. अपनी आदतों में परिवर्तन करना

नीचे दिए गए विकल्पों में से सही उत्तर का चयन कीजिए :

- (1) केवल A, C, D
- (2) केवल A, B, D
- (3) केवल C, D, B
- (4) केवल B, C, A

Options :

- 920906113617. 1
- 920906113618. 2
- 920906113619. 3
- 920906113620. 4

Sub-Section Number :

2

Sub-Section Id :

920906920

Question Shuffling Allowed :

Yes

Is Section Default? :

null

Question Number : 6 Question Id : 92090628751 Question Type : MCQ Option Shuffling : No Is Question Mandatory : No Calculator : None Response Time : N.A Think Time : N.A Minimum Instruction Time : 0

Correct Marks : 4 Wrong Marks : 1

भिक्षुक शब्द में कौन सा प्रत्यय है?

- (1) उक
- (2) ईक
- (3) ऊक
- (4) इक

Options :

- 920906113621. 1
- 920906113622. 2
- 920906113623. 3
- 920906113624. 4

Question Number : 6 Question Id : 92090628751 Question Type : MCQ Option Shuffling : No Is Question Mandatory : No Calculator : None Response Time : N.A Think Time : N.A Minimum Instruction Time : 0

Correct Marks : 4 Wrong Marks : 1

भिक्षुक शब्द में कौन सा प्रत्यय है?

- | | |
|--------|--------|
| (1) उक | (2) ईक |
| (3) ऊक | (4) इक |

Options :

920906113621. 1

920906113622. 2

920906113623. 3

920906113624. 4

Question Number : 7 Question Id : 92090628752 Question Type : MCQ Option Shuffling : No Is Question Mandatory : No Calculator : None Response Time : N.A Think Time : N.A Minimum Instruction Time : 0

Correct Marks : 4 Wrong Marks : 1

किस समास में पहला पद संख्यावाचक विशेषण होता है?

- | | |
|---------------|--------------|
| (1) बहुब्रीहि | (2) तत्पुरुष |
| (3) कर्मधारय | (4) द्विगु |

Options :

920906113625. 1

920906113626. 2

920906113627. 3

920906113628. 4

Question Number : 7 Question Id : 92090628752 Question Type : MCQ Option Shuffling : No Is Question Mandatory : No Calculator : None Response Time : N.A Think Time : N.A Minimum Instruction Time : 0

Correct Marks : 4 Wrong Marks : 1

किस समास में पहला पद संख्यावाचक विशेषण होता है?

- | | |
|---------------|--------------|
| (1) बहुब्रीहि | (2) तत्पुरुष |
| (3) कर्मधारय | (4) द्विगु |

Options :

- 920906113625. 1
- 920906113626. 2
- 920906113627. 3
- 920906113628. 4

Question Number : 8 Question Id : 92090628753 Question Type : MCQ Option Shuffling : No Is Question Mandatory : No Calculator : None Response Time : N.A Think Time : N.A Minimum Instruction Time : 0

Correct Marks : 4 Wrong Marks : 1

'खुशामद करना' के लिए उचित मुहावरा है -

- | | |
|-------------------|------------------|
| (1) अंगूठा दिखाना | (2) अंगूठा चूमना |
| (3) अंगूठा नचाना | (4) आँख नचाना |

Options :

- 920906113629. 1
- 920906113630. 2
- 920906113631. 3
- 920906113632. 4

Question Number : 8 Question Id : 92090628753 Question Type : MCQ Option Shuffling : No Is Question Mandatory : No Calculator : None Response Time : N.A Think Time : N.A Minimum Instruction Time : 0

Correct Marks : 4 Wrong Marks : 1

'खुशामद करना' के लिए उचित मुहावरा है -

- | | |
|-------------------|------------------|
| (1) अंगूठा दिखाना | (2) अंगूठा चूमना |
| (3) अंगूठा नचाना | (4) आँख नचाना |

Options :

- 920906113629. 1
- 920906113630. 2
- 920906113631. 3
- 920906113632. 4

Question Number : 9 Question Id : 92090628754 Question Type : MCQ Option Shuffling : No Is Question Mandatory : No Calculator : None Response Time : N.A Think Time : N.A Minimum Instruction Time : 0

Correct Marks : 4 Wrong Marks : 1

'द्रोण' शब्द का तद्भव रूप है –

- | | |
|----------|---------|
| (1) दूध | (2) दाम |
| (3) दोना | (4) दूब |

Options :

920906113633. 1
920906113634. 2
920906113635. 3
920906113636. 4

Question Number : 9 Question Id : 92090628754 Question Type : MCQ Option Shuffling : No Is Question Mandatory : No Calculator : None Response Time : N.A Think Time : N.A Minimum Instruction Time : 0

Correct Marks : 4 Wrong Marks : 1

'द्रोण' शब्द का तद्भव रूप है –

- | | |
|----------|---------|
| (1) दूध | (2) दाम |
| (3) दोना | (4) दूब |

Options :

920906113633. 1
920906113634. 2
920906113635. 3
920906113636. 4

Question Number : 10 Question Id : 92090628755 Question Type : MCQ Option Shuffling : No Is Question Mandatory : No Calculator : None Response Time : N.A Think Time : N.A Minimum Instruction Time : 0

Correct Marks : 4 Wrong Marks : 1

'एक' का बहुवचन होगा –

- | | |
|------------|----------|
| (1) दो | (2) अनेक |
| (3) अनेकों | (4) एकैक |

Options :

920906113637. 1
920906113638. 2
920906113639. 3
920906113640. 4

Question Number : 10 Question Id : 92090628755 Question Type : MCQ Option Shuffling : No Is Question Mandatory : No Calculator : None Response Time : N.A Think Time : N.A Minimum Instruction Time : 0

Correct Marks : 4 Wrong Marks : 1

'एक' का बहुवचन होगा -

- | | |
|------------|----------|
| (1) दो | (2) अनेक |
| (3) अनेकों | (4) एकैक |

Options :

920906113637. 1
920906113638. 2
920906113639. 3
920906113640. 4

Question Number : 11 Question Id : 92090628756 Question Type : MCQ Option Shuffling : No Is Question Mandatory : No Calculator : None Response Time : N.A Think Time : N.A Minimum Instruction Time : 0

Correct Marks : 4 Wrong Marks : 1

यदि $\frac{x-1}{x} = 5$, तब $1 + \frac{1}{x^2}$ का मान ज्ञात कीजिए।

- | | |
|----------|--------|
| (1) 19 | (2) 17 |
| (3) 14.5 | (4) 15 |

Options :

920906113641. 1
920906113642. 2
920906113643. 3
920906113644. 4

Question Number : 11 Question Id : 92090628756 Question Type : MCQ Option Shuffling : No Is Question Mandatory : No Calculator : None Response Time : N.A Think Time : N.A Minimum Instruction Time : 0

Correct Marks : 4 Wrong Marks : 1

यदि $\frac{x-1}{x} = 5$, तब $1 + \frac{1}{x^2}$ का मान ज्ञात कीजिए।

- | | |
|----------|--------|
| (1) 19 | (2) 17 |
| (3) 14.5 | (4) 15 |

Options :

920906113641. 1

920906113642. 2

920906113643. 3

920906113644. 4

Question Number : 12 Question Id : 92090628757 Question Type : MCQ Option Shuffling : No Is Question Mandatory : No Calculator : None Response Time : N.A Think Time : N.A Minimum Instruction Time : 0

Correct Marks : 4 Wrong Marks : 1

यदि $AD = CD = BD$, तब छायांकित भाग OACBO का क्षेत्रफल ज्ञात कीजिए।

(दिया गया है, $\pi = \frac{22}{7}$)

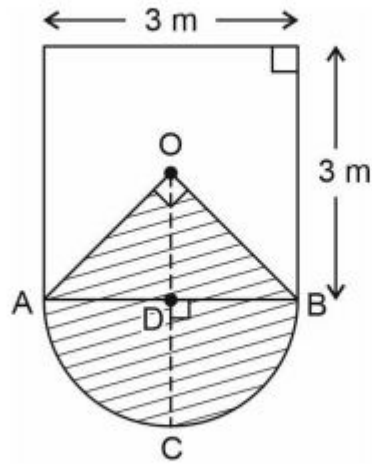

(1) $\frac{161}{28} \text{ मी}^2$

(2) $\frac{81}{14} \text{ मी}^2$

(3) $\frac{79}{14} \text{ मी}^2$

(4) 6.5 मी^2

Options :

920906113645. 1

920906113646. 2

920906113647. 3

920906113648. 4

Question Number : 12 Question Id : 92090628757 Question Type : MCQ Option Shuffling : No Is Question Mandatory : No Calculator : None Response Time : N.A Think Time : N.A Minimum Instruction Time : 0

Correct Marks : 4 Wrong Marks : 1

यदि $AD = CD = BD$, तब छायांकित भाग OACBO का क्षेत्रफल ज्ञात कीजिए।

(दिया गया है, $\pi = \frac{22}{7}$)

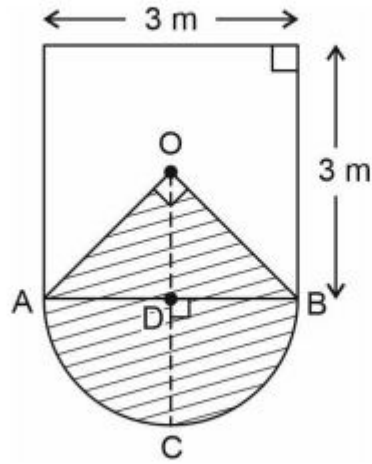

(1) $\frac{161}{28}$ मी²

(2) $\frac{81}{14}$ मी²

(3) $\frac{79}{14}$ मी²

(4) 6.5 मी²

Options :

920906113645. 1
920906113646. 2
920906113647. 3
920906113648. 4

Question Number : 13 Question Id : 92090628758 Question Type : MCQ Option Shuffling : No Is Question Mandatory : No Calculator : None Response Time : N.A Think Time : N.A Minimum Instruction Time : 0

Correct Marks : 4 Wrong Marks : 1

दो पाइप किसी टैंक को क्रमशः 20 मिनट और 60 मिनट में भर सकते हैं। दोनों पाइप मिलकर 12 मिनट में टैंक का कितना भाग भर सकते हैं?

(1) 60%

(2) 75%

(3) 80%

(4) 85%

Options :

920906113649. 1
920906113650. 2
920906113651. 3
920906113652. 4

Question Number : 13 Question Id : 92090628758 Question Type : MCQ Option Shuffling : No Is Question Mandatory : No Calculator : None Response Time : N.A Think Time : N.A Minimum Instruction Time : 0

Correct Marks : 4 Wrong Marks : 1

दो पाइप किसी टैंक को क्रमशः 20 मिनट और 60 मिनट में भर सकते हैं। दोनों पाइप मिलकर 12 मिनट में टैंक का कितना भाग भर सकते हैं?

- (1) 60% (2) 75%
(3) 80% (4) 85%

Options :

920906113649. 1
920906113650. 2
920906113651. 3
920906113652. 4

Question Number : 14 Question Id : 92090628759 Question Type : MCQ Option Shuffling : No Is Question Mandatory : No Calculator : None Response Time : N.A Think Time : N.A Minimum Instruction Time : 0

Correct Marks : 4 Wrong Marks : 1

दो ट्रेन A तथा B समान पटरी पर क्रमशः 108 किमी/घं तथा 72 किमी/घं की रफ्तार से यात्रा करती हैं। दोनों ट्रेनें एक खम्भे को क्रमशः 60 सेकंड और 120 सेकंड में पार करती हों तो दोनों की लम्बाइयों का अनुपात ज्ञात करो।

- (1) 1 : 2 (2) 2 : 3
(3) 3 : 2 (4) 3 : 4

Options :

920906113653. 1
920906113654. 2
920906113655. 3
920906113656. 4

Question Number : 14 Question Id : 92090628759 Question Type : MCQ Option Shuffling : No Is Question Mandatory : No Calculator : None Response Time : N.A Think Time : N.A Minimum Instruction Time : 0

Correct Marks : 4 Wrong Marks : 1

दो ट्रेन A तथा B समान पटरी पर क्रमशः 108 किमी/घं तथा 72 किमी/घं की रफ्तार से यात्रा करती हैं। दोनों ट्रेनों एक खम्भे को क्रमशः 60 सेकंड और 120 सेकंड में पार करती हों तो दोनों की लम्बाइयों का अनुपात ज्ञात करो।

- (1) 1 : 2 (2) 2 : 3
(3) 3 : 2 (4) 3 : 4

Options :

920906113653. 1
920906113654. 2
920906113655. 3
920906113656. 4

Question Number : 15 Question Id : 92090628760 Question Type : MCQ Option Shuffling : No Is Question Mandatory : No Calculator : None Response Time : N.A Think Time : N.A Minimum Instruction Time : 0

Correct Marks : 4 Wrong Marks : 1

एक पिज्जा 8 बच्चों में बराबर – बराबर बाँटा गया है वे सभी अपना–अपना हिस्सा खाने में 45 मिनट का समय लेते हैं तो 12 बच्चे 2 घण्टा 30 मिनट में कितने पिज्जा खा सकते हैं?

- (1) 8 (2) 7
(3) 6 (4) 5

Options :

920906113657. 1
920906113658. 2
920906113659. 3
920906113660. 4

Question Number : 15 Question Id : 92090628760 Question Type : MCQ Option Shuffling : No Is Question Mandatory : No Calculator : None Response Time : N.A Think Time : N.A Minimum Instruction Time : 0

Correct Marks : 4 Wrong Marks : 1

एक पिज्जा 8 बच्चों में बराबर – बराबर बाँटा गया है वे सभी अपना–अपना हिस्सा खाने में 45 मिनट का समय लेते हैं तो 12 बच्चे 2 घण्टा 30 मिनट में कितने पिज्जा खा सकते हैं?

- (1) 8 (2) 7
(3) 6 (4) 5

Options :

920906113657. 1

920906113658. 2

920906113659. 3

920906113660. 4

Question Number : 16 Question Id : 92090628761 Question Type : MCQ Option Shuffling : No Is Question Mandatory : No Calculator : None Response Time : N.A Think Time : N.A Minimum Instruction Time : 0

Correct Marks : 4 Wrong Marks : 1

निम्न में से विषम को पहचानें:

(1) $\frac{15}{\sqrt{4+25}}$

(2) $\frac{20}{\sqrt{36+64}}$

(3) $\frac{100}{\sqrt{49+169}}$

(4) $\frac{25}{\sqrt{9+49}}$

Options :

920906113661. 1

920906113662. 2

920906113663. 3

920906113664. 4

Question Number : 16 Question Id : 92090628761 Question Type : MCQ Option Shuffling : No Is Question Mandatory : No Calculator : None Response Time : N.A Think Time : N.A Minimum Instruction Time : 0

Correct Marks : 4 Wrong Marks : 1

निम्न में से विषम को पहचानें:

(1) $\frac{15}{\sqrt{4+25}}$

(2) $\frac{20}{\sqrt{36+64}}$

(3) $\frac{100}{\sqrt{49+169}}$

(4) $\frac{25}{\sqrt{9+49}}$

Options :

920906113661. 1

920906113662. 2

920906113663. 3

920906113664. 4

Question Number : 17 Question Id : 92090628762 Question Type : MCQ Option Shuffling : No Is Question Mandatory : No Calculator : None Response Time : N.A Think Time : N.A Minimum Instruction Time : 0

Correct Marks : 4 Wrong Marks : 1

अक्षरों के दो समूहों के बीच एक विशिष्ट संबंध है। अक्षरों का एक समूह चिन्ह :: के बायीं ओर दिया गया है। वह सही विकल्प चुनिए जो चिन्ह :: के दूसरी ओर दिए गये अक्षरों के समूह के साथ समान संबंध स्थापित करेगा।

SUWY : LPTX :: PRTV : _____

- | | |
|----------|----------|
| (1) IMQU | (2) INRU |
| (3) INQU | (4) IMRU |

Options :

- 920906113665. 1
- 920906113666. 2
- 920906113667. 3
- 920906113668. 4

Question Number : 17 Question Id : 92090628762 Question Type : MCQ Option Shuffling : No Is Question Mandatory : No Calculator : None Response Time : N.A Think Time : N.A Minimum Instruction Time : 0

Correct Marks : 4 Wrong Marks : 1

अक्षरों के दो समूहों के बीच एक विशिष्ट संबंध है। अक्षरों का एक समूह चिन्ह :: के बायीं ओर दिया गया है। वह सही विकल्प चुनिए जो चिन्ह :: के दूसरी ओर दिए गये अक्षरों के समूह के साथ समान संबंध स्थापित करेगा।

SUWY : LPTX :: PRTV : _____

- | | |
|----------|----------|
| (1) IMQU | (2) INRU |
| (3) INQU | (4) IMRU |

Options :

- 920906113665. 1
- 920906113666. 2
- 920906113667. 3
- 920906113668. 4

Question Number : 18 Question Id : 92090628763 Question Type : MCQ Option Shuffling : No Is Question Mandatory : No Calculator : None Response Time : N.A Think Time : N.A Minimum Instruction Time : 0

Correct Marks : 4 Wrong Marks : 1

दी गई श्रृंखला में अगला पद लिखिए।

17, 19, 23, 29, 31, 37, _____

(1) 40

(2) 42

(3) 41

(4) 43

Options :

920906113669. 1

920906113670. 2

920906113671. 3

920906113672. 4

Question Number : 18 Question Id : 92090628763 Question Type : MCQ Option Shuffling : No Is Question Mandatory : No Calculator : None Response Time : N.A Think Time : N.A Minimum Instruction Time : 0

Correct Marks : 4 Wrong Marks : 1

दी गई श्रृंखला में अगला पद लिखिए।

17, 19, 23, 29, 31, 37, _____

(1) 40

(2) 42

(3) 41

(4) 43

Options :

920906113669. 1

920906113670. 2

920906113671. 3

920906113672. 4

Question Number : 19 Question Id : 92090628764 Question Type : MCQ Option Shuffling : No Is Question Mandatory : No Calculator : None Response Time : N.A Think Time : N.A Minimum Instruction Time : 0

Correct Marks : 4 Wrong Marks : 1

किसी विशेष कूट भाषा में यदि शब्द "PARTNER" को OZQSMQ कहा जाता है तो शब्द "SEGMENT" का उसी भाषा में क्या कूट होगा?

(1) TFHNFOU

(2) RDFLDMS

(3) RDELDMS

(4) RDFEDNS

Options :

920906113673. 1
920906113674. 2
920906113675. 3
920906113676. 4

Question Number : 19 Question Id : 92090628764 Question Type : MCQ Option Shuffling : No Is Question Mandatory : No Calculator : None Response Time : N.A Think Time : N.A Minimum Instruction Time : 0

Correct Marks : 4 Wrong Marks : 1

किसी विशेष कूट भाषा में यदि शब्द "PARTNER" को OZQSMDQ कहा जाता है तो शब्द "SEGMENT" का उसी भाषा में क्या कूट होगा?

- (1) TFHNFOU (2) RDFLDMS
(3) RDELDMS (4) RDFEDNS

Options :

920906113673. 1
920906113674. 2
920906113675. 3
920906113676. 4

Question Number : 20 Question Id : 92090628765 Question Type : MCQ Option Shuffling : No Is Question Mandatory : No Calculator : None Response Time : N.A Think Time : N.A Minimum Instruction Time : 0

Correct Marks : 4 Wrong Marks : 1

घड़ी में चार तथा पाँच बजे के बीच वह समय ज्ञात कीजिए जब मिनट की सुई और घंटे की सुई एक दूसरे के लम्बवत हों।

- (1) 4 बजकर $27\frac{3}{11}$ मिनट (2) 4 बजकर $36\frac{3}{11}$ मिनट
(3) 4 बजकर $38\frac{2}{11}$ मिनट (4) 5 बजकर $27\frac{3}{11}$ मिनट

Options :

920906113677. 1
920906113678. 2
920906113679. 3
920906113680. 4

Question Number : 20 Question Id : 92090628765 Question Type : MCQ Option Shuffling : No Is Question Mandatory : No Calculator : None Response Time : N.A Think Time : N.A Minimum Instruction Time : 0

Correct Marks : 4 Wrong Marks : 1

घड़ी में चार तथा पाँच बजे के बीच वह समय ज्ञात कीजिए जब मिनट की सुई और घंटे की हुई एक दूसरे के लम्बवत हों।

(1) 4 बजकर $27\frac{3}{11}$ मिनट

(2) 4 बजकर $36\frac{3}{11}$ मिनट

(3) 4 बजकर $38\frac{2}{11}$ मिनट

(4) 5 बजकर $27\frac{3}{11}$ मिनट

Options :

920906113677. 1

920906113678. 2

920906113679. 3

920906113680. 4

Question Number : 21 Question Id : 92090628766 Question Type : MCQ Option Shuffling : No Is Question Mandatory : No Calculator : None Response Time : N.A Think Time : N.A Minimum Instruction Time : 0

Correct Marks : 4 Wrong Marks : 1

भारतीय क्रिकेट कंट्रोल बोर्ड (BCCI) का मुख्यालय _____ में है।

(1) मुम्बई

(2) बैंगलुरु

(3) कोलकाता

(4) दिल्ली

Options :

920906113681. 1

920906113682. 2

920906113683. 3

920906113684. 4

Question Number : 21 Question Id : 92090628766 Question Type : MCQ Option Shuffling : No Is Question Mandatory : No Calculator : None Response Time : N.A Think Time : N.A Minimum Instruction Time : 0

Correct Marks : 4 Wrong Marks : 1

भारतीय क्रिकेट कंट्रोल बोर्ड (BCCI) का मुख्यालय _____ में है।

(1) मुम्बई

(2) बैंगलुरु

(3) कोलकाता

(4) दिल्ली

Options :

920906113681. 1

920906113682. 2

920906113683. 3

920906113684. 4

Question Number : 22 Question Id : 92090628767 Question Type : MCQ Option Shuffling : No Is Question Mandatory : No Calculator : None Response Time : N.A Think Time : N.A Minimum Instruction Time : 0

Correct Marks : 4 Wrong Marks : 1

सूची I के साथ सूची II का मिलान कीजिए :

सूची-I (विश्व के बड़े अखबार)

सूची -II (देश)

(A) द एज

(I) भारत

(B) द गैजेट

(II) आस्ट्रेलिया

(C) द प्रेस

(III) न्युजीलैण्ड

(D) द ट्रिब्यूनल

(IV) कनाडा

नीचे दिए गए विकल्पों में से सही उत्तर का चयन कीजिए:

(1) (A)-(I), (B)-(IV), (C)-(III), (D)-(II)

(2) (A)-(IV), (B)-(II), (C)-(III), (D)-(I)

(3) (A)-(II), (B)-(IV), (C)-(III), (D)-(I)

(4) (A)-(II), (B)-(IV), (C)-(I), (D)-(III)

Options :

920906113685. 1

920906113686. 2

920906113687. 3

920906113688. 4

Question Number : 22 Question Id : 92090628767 Question Type : MCQ Option Shuffling : No Is Question Mandatory : No Calculator : None Response Time : N.A Think Time : N.A Minimum Instruction Time : 0

Correct Marks : 4 Wrong Marks : 1

सूची I के साथ सूची II का मिलान कीजिए :

| सूची-I (विश्व के बड़े अखबार) | सूची -II (देश) |
|------------------------------|-------------------|
| (A) द एज | (I) भारत |
| (B) द गैजेट | (II) आस्ट्रेलिया |
| (C) द प्रेस | (III) न्युजीलैण्ड |
| (D) द ट्रिब्यूनल | (IV) कनाडा |

नीचे दिए गए विकल्पों में से सही उत्तर का चयन कीजिए:

- (1) (A)-(I), (B)-(IV), (C)-(III), (D)-(II)
- (2) (A)-(IV), (B)-(II), (C)-(III), (D)-(I)
- (3) (A)-(II), (B)-(IV), (C)-(III), (D)-(I)
- (4) (A)-(II), (B)-(IV), (C)-(I), (D)-(III)

Options :

920906113685. 1
920906113686. 2
920906113687. 3
920906113688. 4

Question Number : 23 Question Id : 92090628768 Question Type : MCQ Option Shuffling : No Is Question Mandatory : No Calculator : None Response Time : N.A Think Time : N.A Minimum Instruction Time : 0

Correct Marks : 4 Wrong Marks : 1

नीचे दो कथन दिए गए हैं:

कथन I : 'वियना' ऑस्ट्रेलिया की राजधानी है।

कथन II : ऑस्ट्रेलिया की मुद्रा 'यूरो' है।

उपरोक्त कथन के आलोक में, नीचे दिए गए विकल्पों में से सही उत्तर का चयन कीजिए

- (1) कथन I व कथन II दोनों सही हैं
- (2) कथन I व कथन II दोनों गलत हैं
- (3) कथन I सही है किन्तु कथन II गलत है
- (4) कथन I गलत है किन्तु कथन II सही है

Options :

920906113689. 1

920906113690. 2

920906113691. 3

920906113692. 4

Question Number : 23 Question Id : 92090628768 Question Type : MCQ Option Shuffling : No Is Question Mandatory : No Calculator : None Response Time : N.A Think Time : N.A Minimum Instruction Time : 0

Correct Marks : 4 Wrong Marks : 1

नीचे दो कथन दिए गए है:

कथन I : 'वियना' ऑस्ट्रेलिया की राजधानी है।

कथन II : ऑस्ट्रेलिया की मुद्रा 'यूरो' है।

उपरोक्त कथन के आलोक में, नीचे दिए गए विकल्पों में से सही उत्तर का चयन कीजिए

- (1) कथन I व कथन II दोनों सही हैं
- (2) कथन I व कथन II दोनों गलत हैं
- (3) कथन I सही है किन्तु कथन II गलत है
- (4) कथन I गलत है किन्तु कथन II सही है

Options :

920906113689. 1

920906113690. 2

920906113691. 3

920906113692. 4

Question Number : 24 Question Id : 92090628769 Question Type : MCQ Option Shuffling : No Is Question Mandatory : No Calculator : None Response Time : N.A Think Time : N.A Minimum Instruction Time : 0

Correct Marks : 4 Wrong Marks : 1

एक विद्युत पंखे और हीटर पर क्रमशः 100 W, 220V तथा 1000W, 220V चिह्नित हैं। हीटर का प्रतिरोध _____ है।

- (1) शून्य
- (2) पंखे के प्रतिरोध से अधिक
- (3) पंखे के प्रतिरोध से कम
- (4) पंखे के प्रतिरोध के बराबर

Options :

920906113693. 1

920906113694. 2

920906113695. 3

920906113696. 4

Question Number : 24 Question Id : 92090628769 Question Type : MCQ Option Shuffling : No Is Question Mandatory : No Calculator : None Response Time : N.A Think Time : N.A Minimum Instruction Time : 0

Correct Marks : 4 Wrong Marks : 1

एक विद्युत पंखे और हीटर पर क्रमशः 100 W, 220V तथा 1000W, 220V चिह्नित हैं। हीटर का प्रतिरोध _____ है।

- | | |
|----------------------------|-------------------------------|
| (1) शून्य | (2) पंखे के प्रतिरोध से अधिक |
| (3) पंखे के प्रतिरोध से कम | (4) पंखे के प्रतिरोध के बराबर |

Options :

920906113693. 1
920906113694. 2
920906113695. 3
920906113696. 4

Question Number : 25 Question Id : 92090628770 Question Type : MCQ Option Shuffling : No Is Question Mandatory : No Calculator : None Response Time : N.A Think Time : N.A Minimum Instruction Time : 0

Correct Marks : 4 Wrong Marks : 1

सूची I के साथ सूची II का मिलान कीजिए :

| सूची-I (लेखक) | सूची -II (पुस्तक) |
|------------------|-----------------------------|
| (A) अमर्त्य सेन | (I) आई डेयर, ऐज आई सी |
| (B) किरन बेदी | (II) डेथ ऑफ ए सिटी |
| (C) मलाला यूसफजई | (III) डेवेलॉपमेंट एस फ्रीडम |
| (D) अमृता प्रीतम | (IV) वी आर डिस्प्लेस्ड |

नीचे दिए गए विकल्पों में से सही उत्तर का चयन कीजिए:

- (1) (A)-(I), (B)-(III), (C)-(II), (D)-(IV)
(2) (A)-(III), (B)-(I), (C)-(IV), (D)-(II)
(3) (A)-(III), (B)-(I), (C)-(II), (D)-(IV)
(4) (A)-(I), (B)-(III), (C)-(IV), (D)-(II)

Options :

920906113697. 1
920906113698. 2
920906113699. 3
920906113700. 4

Question Number : 25 Question Id : 92090628770 Question Type : MCQ Option Shuffling : No Is Question Mandatory : No Calculator : None Response Time : N.A Think Time : N.A Minimum Instruction Time : 0

Correct Marks : 4 Wrong Marks : 1

सूची I के साथ सूची II का मिलान कीजिए :

| सूची-I (लेखक) | सूची -II (पुस्तक) |
|------------------|------------------------------|
| (A) अमर्त्य सेन | (I) आई डेयर, ऐज आई सी |
| (B) किरन बेदी | (II) डेथ ऑफ ए सिटी |
| (C) मलाला यूसफजई | (III) डेवेलॉपमेन्ट एस फ्रीडम |
| (D) अमृता प्रीतम | (IV) वी आर डिस्प्लेस्ड |

नीचे दिए गए विकल्पों में से सही उत्तर का चयन कीजिए:

- (1) (A)-(I), (B)-(III), (C)-(II), (D)-(IV)
- (2) (A)-(III), (B)-(I), (C)-(IV), (D)-(II)
- (3) (A)-(III), (B)-(I), (C)-(II), (D)-(IV)
- (4) (A)-(I), (B)-(III), (C)-(IV), (D)-(II)

Options :

920906113697. 1
920906113698. 2
920906113699. 3
920906113700. 4

Part B: Hindi

| | |
|---|-----------|
| Section Id : | 920906570 |
| Section Number : | 2 |
| Section type : | Online |
| Mandatory or Optional : | Mandatory |
| Number of Questions : | 75 |
| Number of Questions to be attempted : | 75 |
| Section Marks : | 300 |
| Enable Mark as Answered Mark for Review and Clear Response : | Yes |
| Maximum Instruction Time : | 0 |
| Sub-Section Number : | 1 |
| Sub-Section Id : | 920906921 |
| Question Shuffling Allowed : | Yes |

Is Section Default? :

null

Question Number : 26 Question Id : 92090628771 Question Type : MCQ Option Shuffling : No Is Question Mandatory : No Calculator : None Response Time : N.A Think Time : N.A Minimum Instruction Time : 0

Correct Marks : 4 Wrong Marks : 1

ग्रियर्सन द्वारा निर्दिष्ट 'चारण काल' नामकरण के अंतर्गत निम्नलिखित में से कौन नौ कवियों में शामिल नहीं हैं?

- | | |
|---------------|---------------|
| (1) केदार | (2) कुमार पाल |
| (3) विद्यापति | (4) जोधराज |

Options :

- 920906113701. 1
- 920906113702. 2
- 920906113703. 3
- 920906113704. 4

Question Number : 26 Question Id : 92090628771 Question Type : MCQ Option Shuffling : No Is Question Mandatory : No Calculator : None Response Time : N.A Think Time : N.A Minimum Instruction Time : 0

Correct Marks : 4 Wrong Marks : 1

ग्रियर्सन द्वारा निर्दिष्ट 'चारण काल' नामकरण के अंतर्गत निम्नलिखित में से कौन नौ कवियों में शामिल नहीं हैं?

- | | |
|---------------|---------------|
| (1) केदार | (2) कुमार पाल |
| (3) विद्यापति | (4) जोधराज |

Options :

- 920906113701. 1
- 920906113702. 2
- 920906113703. 3
- 920906113704. 4

Question Number : 27 Question Id : 92090628772 Question Type : MCQ Option Shuffling : No Is Question Mandatory : No Calculator : None Response Time : N.A Think Time : N.A Minimum Instruction Time : 0

Correct Marks : 4 Wrong Marks : 1

आदिकाल को 'सिद्ध सामंत काल' की संज्ञा किस विद्वान ने दी है?

- | | |
|----------------------------|--------------------------|
| (1) महावीर प्रसाद द्विवेदी | (2) हजारीप्रसाद द्विवेदी |
| (3) मिश्रबंधु | (4) राहुल सांकृत्यायन |

Options :

920906113705. 1
920906113706. 2
920906113707. 3
920906113708. 4

Question Number : 27 Question Id : 92090628772 Question Type : MCQ Option Shuffling : No Is Question Mandatory : No Calculator : None Response Time : N.A Think Time : N.A Minimum Instruction Time : 0

Correct Marks : 4 Wrong Marks : 1

आदिकाल को 'सिद्ध सामंत काल' की संज्ञा किस विद्वान ने दी है?

- | | |
|----------------------------|--------------------------|
| (1) महावीर प्रसाद द्विवेदी | (2) हजारीप्रसाद द्विवेदी |
| (3) मिश्रबंधु | (4) राहुल सांकृत्यायन |

Options :

920906113705. 1
920906113706. 2
920906113707. 3
920906113708. 4

Question Number : 28 Question Id : 92090628773 Question Type : MCQ Option Shuffling : No Is Question Mandatory : No Calculator : None Response Time : N.A Think Time : N.A Minimum Instruction Time : 0

Correct Marks : 4 Wrong Marks : 1

आचार्य हजारीप्रसाद द्विवेदी कृत 'हिन्दी साहित्य: उद्भव और विकास' ग्रंथ किस वर्ष प्रकाशित हुआ था?

- | | |
|----------|----------|
| (1) 1928 | (2) 1929 |
| (3) 1952 | (4) 1986 |

Options :

920906113709. 1
920906113710. 2
920906113711. 3
920906113712. 4

Question Number : 28 Question Id : 92090628773 Question Type : MCQ Option Shuffling : No Is Question Mandatory : No Calculator : None Response Time : N.A Think Time : N.A Minimum Instruction Time : 0

Correct Marks : 4 Wrong Marks : 1

आचार्य हजारीप्रसाद द्विवेदी कृत 'हिन्दी साहित्य: उद्भव और विकास' ग्रंथ किस वर्ष प्रकाशित हुआ था ?

- | | |
|----------|----------|
| (1) 1928 | (2) 1929 |
| (3) 1952 | (4) 1986 |

Options :

920906113709. 1
920906113710. 2
920906113711. 3
920906113712. 4

Question Number : 29 Question Id : 92090628774 Question Type : MCQ Option Shuffling : No Is Question Mandatory : No Calculator : None Response Time : N.A Think Time : N.A Minimum Instruction Time : 0

Correct Marks : 4 Wrong Marks : 1

“जबकि प्रत्येक देश का साहित्य वहाँ की जनता की चित्तवृत्ति का संचित प्रतिबिम्ब होता है।” यह पंक्ति किस आलोचक की है ?

- | | |
|---------------------|--------------------------|
| (1) रामचन्द्र शुक्ल | (2) हजारीप्रसाद द्विवेदी |
| (3) नगेन्द्र | (4) रामविलास शर्मा |

Options :

920906113713. 1
920906113714. 2
920906113715. 3
920906113716. 4

Question Number : 29 Question Id : 92090628774 Question Type : MCQ Option Shuffling : No Is Question Mandatory : No Calculator : None Response Time : N.A Think Time : N.A Minimum Instruction Time : 0

Correct Marks : 4 Wrong Marks : 1

“जबकि प्रत्येक देश का साहित्य वहाँ की जनता की चित्तवृत्ति का संचित प्रतिबिम्ब होता है।” यह पंक्ति किस आलोचक की है ?

- | | |
|---------------------|--------------------------|
| (1) रामचन्द्र शुक्ल | (2) हजारीप्रसाद द्विवेदी |
| (3) नगेन्द्र | (4) रामविलास शर्मा |

Options :

- 920906113713. 1
- 920906113714. 2
- 920906113715. 3
- 920906113716. 4

Question Number : 30 Question Id : 92090628775 Question Type : MCQ Option Shuffling : No Is Question Mandatory : No Calculator : None Response Time : N.A Think Time : N.A Minimum Instruction Time : 0

Correct Marks : 4 Wrong Marks : 1

डॉ. बच्चन सिंह के अनुसार कबीर की वाणियों के सबसे पुराने नमूने किस सिख गुरु ने संकलित किए हैं?

- (1) गुरु नानक
- (2) गुरु अर्जुनदेव
- (3) गुरु अंगददेव
- (4) गुरु गोविन्द सिंह

Options :

- 920906113717. 1
- 920906113718. 2
- 920906113719. 3
- 920906113720. 4

Question Number : 30 Question Id : 92090628775 Question Type : MCQ Option Shuffling : No Is Question Mandatory : No Calculator : None Response Time : N.A Think Time : N.A Minimum Instruction Time : 0

Correct Marks : 4 Wrong Marks : 1

डॉ. बच्चन सिंह के अनुसार कबीर की वाणियों के सबसे पुराने नमूने किस सिख गुरु ने संकलित किए हैं?

- (1) गुरु नानक
- (2) गुरु अर्जुनदेव
- (3) गुरु अंगददेव
- (4) गुरु गोविन्द सिंह

Options :

- 920906113717. 1
- 920906113718. 2
- 920906113719. 3
- 920906113720. 4

Question Number : 31 Question Id : 92090628776 Question Type : MCQ Option Shuffling : No Is Question Mandatory : No Calculator : None Response Time : N.A Think Time : N.A Minimum Instruction Time : 0

Correct Marks : 4 Wrong Marks : 1

‘झूठो है झूठो है झूठो सदा, जग संत कहंत जे अंत लहा है।’ यह पंक्ति किस कवि की है?

- | | |
|--------------|------------|
| (1) कबीर | (2) सूरदास |
| (3) तुलसीदास | (4) नंददास |

Options :

920906113721. 1
920906113722. 2
920906113723. 3
920906113724. 4

Question Number : 31 Question Id : 92090628776 Question Type : MCQ Option Shuffling : No Is Question Mandatory : No Calculator : None Response Time : N.A Think Time : N.A Minimum Instruction Time : 0

Correct Marks : 4 Wrong Marks : 1

‘झूठो है झूठो है झूठो सदा, जग संत कहंत जे अंत लहा है।’ यह पंक्ति किस कवि की है?

- | | |
|--------------|------------|
| (1) कबीर | (2) सूरदास |
| (3) तुलसीदास | (4) नंददास |

Options :

920906113721. 1
920906113722. 2
920906113723. 3
920906113724. 4

Question Number : 32 Question Id : 92090628777 Question Type : MCQ Option Shuffling : No Is Question Mandatory : No Calculator : None Response Time : N.A Think Time : N.A Minimum Instruction Time : 0

Correct Marks : 4 Wrong Marks : 1

किस विद्वान ने आठवीं शताब्दी के कवि स्वयंभू को हिंदी का सबसे बड़ा कवि माना है?

- | | |
|---------------------|----------------------------|
| (1) रामचन्द्र शुक्ल | (2) महावीर प्रसाद द्विवेदी |
| (3) रामकुमार वर्मा | (4) राहुल सांकृत्यायन |

Options :

920906113725. 1
920906113726. 2
920906113727. 3
920906113728. 4

Question Number : 32 Question Id : 92090628777 Question Type : MCQ Option Shuffling : No Is Question Mandatory : No Calculator : None Response Time : N.A Think Time : N.A Minimum Instruction Time : 0

Correct Marks : 4 Wrong Marks : 1

किस विद्वान ने आठवीं शताब्दी के कवि स्वयंभू को हिंदी का सबसे बड़ा कवि माना है?

- | | |
|---------------------|----------------------------|
| (1) रामचन्द्र शुक्ल | (2) महावीर प्रसाद द्विवेदी |
| (3) रामकुमार वर्मा | (4) राहुल सांकृत्यायन |

Options :

920906113725. 1
920906113726. 2
920906113727. 3
920906113728. 4

Question Number : 33 Question Id : 92090628778 Question Type : MCQ Option Shuffling : No Is Question Mandatory : No Calculator : None Response Time : N.A Think Time : N.A Minimum Instruction Time : 0

Correct Marks : 4 Wrong Marks : 1

निम्नलिखित में से किस रचनाकार ने अपनी कृति के लिए लोरिक-चन्दा की कहानी का उपयोग नहीं किया?

- | | |
|-----------------|----------------|
| (1) मौलाना दाउद | (2) गवासी |
| (3) दौलत काज़ी | (4) अमीर खुसरो |

Options :

920906113729. 1
920906113730. 2
920906113731. 3
920906113732. 4

Question Number : 33 Question Id : 92090628778 Question Type : MCQ Option Shuffling : No Is Question Mandatory : No Calculator : None Response Time : N.A Think Time : N.A Minimum Instruction Time : 0

Correct Marks : 4 Wrong Marks : 1

निम्नलिखित में से किस रचनाकार ने अपनी कृति के लिए लोरिक-चन्दा की कहानी का उपयोग नहीं किया?

- | | |
|-----------------|----------------|
| (1) मौलाना दाउद | (2) गवासी |
| (3) दौलत काज़ी | (4) अमीर खुसरो |

Options :

920906113729. 1
920906113730. 2

920906113731. 3

920906113732. 4

Question Number : 34 Question Id : 92090628779 Question Type : MCQ Option Shuffling : No Is Question Mandatory : No Calculator : None Response Time : N.A Think Time : N.A Minimum Instruction Time : 0

Correct Marks : 4 Wrong Marks : 1

निम्नलिखित में से कौन सी रचना केशवदास की नहीं है?

- | | |
|------------------|------------------|
| (1) विष्णुप्रिया | (2) रामचन्द्रिका |
| (3) कविप्रिया | (4) रसिकप्रिया |

Options :

920906113733. 1

920906113734. 2

920906113735. 3

920906113736. 4

Question Number : 34 Question Id : 92090628779 Question Type : MCQ Option Shuffling : No Is Question Mandatory : No Calculator : None Response Time : N.A Think Time : N.A Minimum Instruction Time : 0

Correct Marks : 4 Wrong Marks : 1

निम्नलिखित में से कौन सी रचना केशवदास की नहीं है?

- | | |
|------------------|------------------|
| (1) विष्णुप्रिया | (2) रामचन्द्रिका |
| (3) कविप्रिया | (4) रसिकप्रिया |

Options :

920906113733. 1

920906113734. 2

920906113735. 3

920906113736. 4

Question Number : 35 Question Id : 92090628780 Question Type : MCQ Option Shuffling : No Is Question Mandatory : No Calculator : None Response Time : N.A Think Time : N.A Minimum Instruction Time : 0

Correct Marks : 4 Wrong Marks : 1

'ठेठ हिंदी का ठाठ' किस विधा की रचना है?

- | | |
|------------|-------------|
| (1) आलोचना | (2) उपन्यास |
| (3) निबंध | (4) काव्य |

Options :

920906113737. 1
920906113738. 2
920906113739. 3
920906113740. 4

Question Number : 35 Question Id : 92090628780 Question Type : MCQ Option Shuffling : No Is Question Mandatory : No Calculator : None Response Time : N.A Think Time : N.A Minimum Instruction Time : 0

Correct Marks : 4 Wrong Marks : 1

'ठेठ हिंदी का ठाठ' किस विधा की रचना है?

- | | |
|------------|-------------|
| (1) आलोचना | (2) उपन्यास |
| (3) निबंध | (4) काव्य |

Options :

920906113737. 1
920906113738. 2
920906113739. 3
920906113740. 4

Question Number : 36 Question Id : 92090628781 Question Type : MCQ Option Shuffling : No Is Question Mandatory : No Calculator : None Response Time : N.A Think Time : N.A Minimum Instruction Time : 0

Correct Marks : 4 Wrong Marks : 1

'मैला आँचल' का प्रकाशन वर्ष क्या है?

- | | |
|----------|----------|
| (1) 1954 | (2) 1955 |
| (3) 1956 | (4) 1957 |

Options :

920906113741. 1
920906113742. 2
920906113743. 3
920906113744. 4

Question Number : 36 Question Id : 92090628781 Question Type : MCQ Option Shuffling : No Is Question Mandatory : No Calculator : None Response Time : N.A Think Time : N.A Minimum Instruction Time : 0

Correct Marks : 4 Wrong Marks : 1

‘मैला आँचल’ का प्रकाशन वर्ष क्या है?

- | | |
|----------|----------|
| (1) 1954 | (2) 1955 |
| (3) 1956 | (4) 1957 |

Options :

- 920906113741. 1
- 920906113742. 2
- 920906113743. 3
- 920906113744. 4

Question Number : 37 Question Id : 92090628782 Question Type : MCQ Option Shuffling : No Is Question Mandatory : No Calculator : None Response Time : N.A Think Time : N.A Minimum Instruction Time : 0

Correct Marks : 4 Wrong Marks : 1

‘नया साहित्य: नए प्रश्न’ आलोचना ग्रंथ के रचनाकार कौन हैं?

- | | |
|--------------------|-----------------------|
| (1) रामचंद्र शुक्ल | (2) नंददुलारे वाजपेयी |
| (3) श्यामसुंदर दास | (4) रामविलास शर्मा |

Options :

- 920906113745. 1
- 920906113746. 2
- 920906113747. 3
- 920906113748. 4

Question Number : 37 Question Id : 92090628782 Question Type : MCQ Option Shuffling : No Is Question Mandatory : No Calculator : None Response Time : N.A Think Time : N.A Minimum Instruction Time : 0

Correct Marks : 4 Wrong Marks : 1

‘नया साहित्य: नए प्रश्न’ आलोचना ग्रंथ के रचनाकार कौन हैं?

- | | |
|--------------------|-----------------------|
| (1) रामचंद्र शुक्ल | (2) नंददुलारे वाजपेयी |
| (3) श्यामसुंदर दास | (4) रामविलास शर्मा |

Options :

- 920906113745. 1
- 920906113746. 2
- 920906113747. 3

920906113748. 4

Question Number : 38 Question Id : 92090628783 Question Type : MCQ Option Shuffling : No Is Question Mandatory : No Calculator : None Response Time : N.A Think Time : N.A Minimum Instruction Time : 0

Correct Marks : 4 Wrong Marks : 1

निम्नलिखित में से रामचंद्र शुक्ल का आलोचना ग्रंथ नहीं है?

- | | |
|----------------|------------------------|
| (1) भाषा रहस्य | (2) काव्य में रहस्यवाद |
| (3) बुद्धचरित | (4) रस मीमांसा |

Options :

920906113749. 1
920906113750. 2
920906113751. 3
920906113752. 4

Question Number : 38 Question Id : 92090628783 Question Type : MCQ Option Shuffling : No Is Question Mandatory : No Calculator : None Response Time : N.A Think Time : N.A Minimum Instruction Time : 0

Correct Marks : 4 Wrong Marks : 1

निम्नलिखित में से रामचंद्र शुक्ल का आलोचना ग्रंथ नहीं है?

- | | |
|----------------|------------------------|
| (1) भाषा रहस्य | (2) काव्य में रहस्यवाद |
| (3) बुद्धचरित | (4) रस मीमांसा |

Options :

920906113749. 1
920906113750. 2
920906113751. 3
920906113752. 4

Question Number : 39 Question Id : 92090628784 Question Type : MCQ Option Shuffling : No Is Question Mandatory : No Calculator : None Response Time : N.A Think Time : N.A Minimum Instruction Time : 0

Correct Marks : 4 Wrong Marks : 1

निम्नलिखित में से सूर्यकांत त्रिपाठी 'निराला' का उपन्यास नहीं है?

- | | |
|------------------|------------------|
| (1) चोटी की पकड़ | (2) काले कारनामे |
| (3) ज्योत्स्ना | (4) निरुपमा |

Options :

920906113753. 1

920906113754. 2

920906113755. 3

920906113756. 4

Question Number : 39 Question Id : 92090628784 Question Type : MCQ Option Shuffling : No Is Question Mandatory : No Calculator : None Response Time : N.A Think Time : N.A Minimum Instruction Time : 0

Correct Marks : 4 Wrong Marks : 1

निम्नलिखित में से सूर्यकांत त्रिपाठी 'निराला' का उपन्यास नहीं है?

(1) चोटी की पकड़

(2) काले कारनामे

(3) ज्योत्स्ना

(4) निरुपमा

Options :

920906113753. 1

920906113754. 2

920906113755. 3

920906113756. 4

Question Number : 40 Question Id : 92090628785 Question Type : MCQ Option Shuffling : No Is Question Mandatory : No Calculator : None Response Time : N.A Think Time : N.A Minimum Instruction Time : 0

Correct Marks : 4 Wrong Marks : 1

'क्या भूलूँ क्या याद करूँ' किसकी रचना है?

(1) हरिवंश राय बच्चन

(2) गुलाब राय

(3) वियोगी हरि

(4) राजेन्द्र प्रसाद

Options :

920906113757. 1

920906113758. 2

920906113759. 3

920906113760. 4

Question Number : 40 Question Id : 92090628785 Question Type : MCQ Option Shuffling : No Is Question Mandatory : No Calculator : None Response Time : N.A Think Time : N.A Minimum Instruction Time : 0

Correct Marks : 4 Wrong Marks : 1

'क्या भूलूँ क्या याद करूँ' किसकी रचना है?

(1) हरिवंश राय बच्चन

(2) गुलाब राय

(3) वियोगी हरि

(4) राजेन्द्र प्रसाद

Options :

- 920906113757. 1
- 920906113758. 2
- 920906113759. 3
- 920906113760. 4

Question Number : 41 Question Id : 92090628786 Question Type : MCQ Option Shuffling : No Is Question Mandatory : No Calculator : None Response Time : N.A Think Time : N.A Minimum Instruction Time : 0

Correct Marks : 4 Wrong Marks : 1

लाला श्रीनिवास दास के नाटक 'संयोगिता स्वयंवर' की समीक्षा किस पत्रिका में प्रकाशित हुई थी?

- | | |
|------------------------|------------------|
| (1) हरिश्चन्द्र मैगजीन | (2) सरस्वती |
| (3) आनंद कादंबिनी | (4) हिंदी प्रदीप |

Options :

- 920906113761. 1
- 920906113762. 2
- 920906113763. 3
- 920906113764. 4

Question Number : 41 Question Id : 92090628786 Question Type : MCQ Option Shuffling : No Is Question Mandatory : No Calculator : None Response Time : N.A Think Time : N.A Minimum Instruction Time : 0

Correct Marks : 4 Wrong Marks : 1

लाला श्रीनिवास दास के नाटक 'संयोगिता स्वयंवर' की समीक्षा किस पत्रिका में प्रकाशित हुई थी?

- | | |
|------------------------|------------------|
| (1) हरिश्चन्द्र मैगजीन | (2) सरस्वती |
| (3) आनंद कादंबिनी | (4) हिंदी प्रदीप |

Options :

- 920906113761. 1
- 920906113762. 2
- 920906113763. 3
- 920906113764. 4

Question Number : 42 Question Id : 92090628787 Question Type : MCQ Option Shuffling : No Is Question Mandatory : No Calculator : None Response Time : N.A Think Time : N.A Minimum Instruction Time : 0

Correct Marks : 4 Wrong Marks : 1

“मैंने कुछ संक्षिप्त नोट तैयार किए थे, जिनमें परिस्थिति के अनुसार शिक्षित जनसमूह की बदलती हुई प्रवृत्तियों को लक्ष्य करके हिंदी साहित्य के इतिहास के काल-विभाग और रचना की भिन्न शाखाओं के निरूपण का एक कच्चा ढाँचा खड़ा किया गया था।” यह कथन किस साहित्येतिहासकार का है?

- | | |
|--------------------------|--------------------|
| (1) मिश्रबंधु | (2) रामचंद्र शुक्ल |
| (3) हजारीप्रसाद द्विवेदी | (4) बच्चन सिंह |

Options :

920906113765. 1
920906113766. 2
920906113767. 3
920906113768. 4

Question Number : 42 Question Id : 92090628787 Question Type : MCQ Option Shuffling : No Is Question Mandatory : No Calculator : None Response Time : N.A Think Time : N.A Minimum Instruction Time : 0

Correct Marks : 4 Wrong Marks : 1

“मैंने कुछ संक्षिप्त नोट तैयार किए थे, जिनमें परिस्थिति के अनुसार शिक्षित जनसमूह की बदलती हुई प्रवृत्तियों को लक्ष्य करके हिंदी साहित्य के इतिहास के काल-विभाग और रचना की भिन्न शाखाओं के निरूपण का एक कच्चा ढाँचा खड़ा किया गया था।” यह कथन किस साहित्येतिहासकार का है?

- | | |
|--------------------------|--------------------|
| (1) मिश्रबंधु | (2) रामचंद्र शुक्ल |
| (3) हजारीप्रसाद द्विवेदी | (4) बच्चन सिंह |

Options :

920906113765. 1
920906113766. 2
920906113767. 3
920906113768. 4

Question Number : 43 Question Id : 92090628788 Question Type : MCQ Option Shuffling : No Is Question Mandatory : No Calculator : None Response Time : N.A Think Time : N.A Minimum Instruction Time : 0

Correct Marks : 4 Wrong Marks : 1

‘एक साहित्यिक की डायरी’ के रचनाकार कौन हैं?

- | | |
|--------------------------|-----------------------|
| (1) गजानन माधव मुक्तिबोध | (2) रामवृक्ष बेनीपुरी |
| (3) विष्णु प्रभाकर | (4) यशपाल |

Options :

920906113769. 1
920906113770. 2

920906113771. 3

920906113772. 4

Question Number : 43 Question Id : 92090628788 Question Type : MCQ Option Shuffling : No Is Question Mandatory : No Calculator : None Response Time : N.A Think Time : N.A Minimum Instruction Time : 0

Correct Marks : 4 Wrong Marks : 1

‘एक साहित्यिक की डायरी’ के रचनाकार कौन हैं?

- | | |
|--------------------------|-----------------------|
| (1) गजानन माधव मुक्तिबोध | (2) रामवृक्ष बेनीपुरी |
| (3) विष्णु प्रभाकर | (4) यशपाल |

Options :

920906113769. 1

920906113770. 2

920906113771. 3

920906113772. 4

Question Number : 44 Question Id : 92090628789 Question Type : MCQ Option Shuffling : No Is Question Mandatory : No Calculator : None Response Time : N.A Think Time : N.A Minimum Instruction Time : 0

Correct Marks : 4 Wrong Marks : 1

निम्नलिखित में से ‘जीवनी’ विधा की रचना कौन सी नहीं है?

- | | |
|-------------------|-------------------|
| (1) आवारा मसीहा | (2) सिंहावलोकन |
| (3) कलम का सिपाही | (4) साधना प्रारंभ |

Options :

920906113773. 1

920906113774. 2

920906113775. 3

920906113776. 4

Question Number : 44 Question Id : 92090628789 Question Type : MCQ Option Shuffling : No Is Question Mandatory : No Calculator : None Response Time : N.A Think Time : N.A Minimum Instruction Time : 0

Correct Marks : 4 Wrong Marks : 1

निम्नलिखित में से ‘जीवनी’ विधा की रचना कौन सी नहीं है?

- | | |
|-------------------|-------------------|
| (1) आवारा मसीहा | (2) सिंहावलोकन |
| (3) कलम का सिपाही | (4) साधना प्रारंभ |

Options :

- 920906113773. 1
- 920906113774. 2
- 920906113775. 3
- 920906113776. 4

Question Number : 45 Question Id : 92090628790 Question Type : MCQ Option Shuffling : No Is Question Mandatory : No Calculator : None Response Time : N.A Think Time : N.A Minimum Instruction Time : 0

Correct Marks : 4 Wrong Marks : 1

डॉ. रामस्वरूप चतुर्वेदी ने किसे खड़ी बोली हिंदी का प्रथम महाकाव्य माना है ?

- | | |
|-------------|-----------------|
| (1) साकेत | (2) प्रियप्रवास |
| (3) लोकायतन | (4) कामायनी |

Options :

- 920906113777. 1
- 920906113778. 2
- 920906113779. 3
- 920906113780. 4

Question Number : 45 Question Id : 92090628790 Question Type : MCQ Option Shuffling : No Is Question Mandatory : No Calculator : None Response Time : N.A Think Time : N.A Minimum Instruction Time : 0

Correct Marks : 4 Wrong Marks : 1

डॉ. रामस्वरूप चतुर्वेदी ने किसे खड़ी बोली हिंदी का प्रथम महाकाव्य माना है ?

- | | |
|-------------|-----------------|
| (1) साकेत | (2) प्रियप्रवास |
| (3) लोकायतन | (4) कामायनी |

Options :

- 920906113777. 1
- 920906113778. 2
- 920906113779. 3
- 920906113780. 4

Question Number : 46 Question Id : 92090628791 Question Type : MCQ Option Shuffling : No Is Question Mandatory : No Calculator : None Response Time : N.A Think Time : N.A Minimum Instruction Time : 0

Correct Marks : 4 Wrong Marks : 1

प्रयोजनमूलक हिंदी का अर्थ है -

- | | |
|-----------------------------------|--|
| (1) जिसका कोई शिल्प हो। | (2) जिसका कोई विशेष अर्थ हो। |
| (3) जिसके मूल में कोई प्रयोजन हो। | (4) जो किसी विशेष व्यक्ति द्वारा बोली जाती हो। |

Options :

920906113781. 1
920906113782. 2
920906113783. 3
920906113784. 4

Question Number : 46 Question Id : 92090628791 Question Type : MCQ Option Shuffling : No Is Question Mandatory : No Calculator : None Response Time : N.A Think Time : N.A Minimum Instruction Time : 0

Correct Marks : 4 Wrong Marks : 1

प्रयोजनमूलक हिंदी का अर्थ है -

- | | |
|-----------------------------------|--|
| (1) जिसका कोई शिल्प हो। | (2) जिसका कोई विशेष अर्थ हो। |
| (3) जिसके मूल में कोई प्रयोजन हो। | (4) जो किसी विशेष व्यक्ति द्वारा बोली जाती हो। |

Options :

920906113781. 1
920906113782. 2
920906113783. 3
920906113784. 4

Question Number : 47 Question Id : 92090628792 Question Type : MCQ Option Shuffling : No Is Question Mandatory : No Calculator : None Response Time : N.A Think Time : N.A Minimum Instruction Time : 0

Correct Marks : 4 Wrong Marks : 1

प्रयोजनमूलक हिंदी का क्षेत्र नहीं है?

- | | |
|--------------------------------|----------------------------|
| (1) कार्यालयी हिंदी का क्षेत्र | (2) तकनीकी भाषा का क्षेत्र |
| (3) जनसंचार की भाषा का क्षेत्र | (4) लोकभाषा का क्षेत्र |

Options :

920906113785. 1
920906113786. 2
920906113787. 3
920906113788. 4

Question Number : 47 Question Id : 92090628792 Question Type : MCQ Option Shuffling : No Is Question Mandatory : No Calculator : None Response Time : N.A Think Time : N.A Minimum Instruction Time : 0

Correct Marks : 4 Wrong Marks : 1

प्रयोजनमूलक हिंदी का क्षेत्र नहीं है?

- | | |
|--------------------------------|----------------------------|
| (1) कार्यालयी हिंदी का क्षेत्र | (2) तकनीकी भाषा का क्षेत्र |
| (3) जनसंचार की भाषा का क्षेत्र | (4) लोकभाषा का क्षेत्र |

Options :

- 920906113785. 1
- 920906113786. 2
- 920906113787. 3
- 920906113788. 4

Question Number : 48 Question Id : 92090628793 Question Type : MCQ Option Shuffling : No Is Question Mandatory : No Calculator : None Response Time : N.A Think Time : N.A Minimum Instruction Time : 0

Correct Marks : 4 Wrong Marks : 1

रहीम द्वारा रचित 'बरवै' छंद किस भाषा में लिखे गए हैं?

- | | |
|----------|---------------|
| (1) ब्रज | (2) मैथिली |
| (3) अवधी | (4) राजस्थानी |

Options :

- 920906113789. 1
- 920906113790. 2
- 920906113791. 3
- 920906113792. 4

Question Number : 48 Question Id : 92090628793 Question Type : MCQ Option Shuffling : No Is Question Mandatory : No Calculator : None Response Time : N.A Think Time : N.A Minimum Instruction Time : 0

Correct Marks : 4 Wrong Marks : 1

रहीम द्वारा रचित 'बरवै' छंद किस भाषा में लिखे गए हैं?

- | | |
|----------|---------------|
| (1) ब्रज | (2) मैथिली |
| (3) अवधी | (4) राजस्थानी |

Options :

- 920906113789. 1
- 920906113790. 2

920906113791. 3

920906113792. 4

Question Number : 49 Question Id : 92090628794 Question Type : MCQ Option Shuffling : No Is Question Mandatory : No Calculator : None Response Time : N.A Think Time : N.A Minimum Instruction Time : 0

Correct Marks : 4 Wrong Marks : 1

निम्नलिखित में से कौन सा राज्य राजभाषा नियम 1976 के अंतर्गत क्षेत्र 'ख' में नहीं आता?

- | | |
|----------------|------------|
| (1) महाराष्ट्र | (2) गुजरात |
| (3) पंजाब | (4) उड़ीसा |

Options :

920906113793. 1

920906113794. 2

920906113795. 3

920906113796. 4

Question Number : 49 Question Id : 92090628794 Question Type : MCQ Option Shuffling : No Is Question Mandatory : No Calculator : None Response Time : N.A Think Time : N.A Minimum Instruction Time : 0

Correct Marks : 4 Wrong Marks : 1

निम्नलिखित में से कौन सा राज्य राजभाषा नियम 1976 के अंतर्गत क्षेत्र 'ख' में नहीं आता?

- | | |
|----------------|------------|
| (1) महाराष्ट्र | (2) गुजरात |
| (3) पंजाब | (4) उड़ीसा |

Options :

920906113793. 1

920906113794. 2

920906113795. 3

920906113796. 4

Question Number : 50 Question Id : 92090628795 Question Type : MCQ Option Shuffling : No Is Question Mandatory : No Calculator : None Response Time : N.A Think Time : N.A Minimum Instruction Time : 0

Correct Marks : 4 Wrong Marks : 1

निम्नलिखित में से कौन-सी विज्ञापन पंक्तियाँ पीयूष पांडे द्वारा लिखित नहीं हैं?

- (1) यह फेविकोल का जोड़ है, टूटेगा नहीं (फेविकोल)
- (2) ठंडा मतलब, कोकाकोला (कोका कोला)
- (3) कुछ खास है हम सभी में (कैडबरी)
- (4) हर घर कुछ कहता है (एशियन पेंट्स)

Options :

920906113797. 1
920906113798. 2
920906113799. 3
920906113800. 4

Question Number : 50 Question Id : 92090628795 Question Type : MCQ Option Shuffling : No Is Question Mandatory : No Calculator : None Response Time : N.A Think Time : N.A Minimum Instruction Time : 0

Correct Marks : 4 Wrong Marks : 1

निम्नलिखित में से कौन-सी विज्ञापन पंक्तियाँ पीयूष पांडे द्वारा लिखित नहीं हैं?

- (1) यह फेविकोल का जोड़ है, टूटेगा नहीं (फेविकोल)
- (2) ठंडा मतलब, कोकाकोला (कोका कोला)
- (3) कुछ खास है हम सभी में (कैडबरी)
- (4) हर घर कुछ कहता है (एशियन पेंट्स)

Options :

920906113797. 1
920906113798. 2
920906113799. 3
920906113800. 4

Question Number : 51 Question Id : 92090628796 Question Type : MCQ Option Shuffling : No Is Question Mandatory : No Calculator : None Response Time : N.A Think Time : N.A Minimum Instruction Time : 0

Correct Marks : 4 Wrong Marks : 1

पहला हिंदी रेडियो नाटक कब प्रसारित हुआ था ?

- | | |
|----------|----------|
| (1) 1927 | (2) 1930 |
| (3) 1936 | (4) 1940 |

Options :

920906113801. 1
920906113802. 2
920906113803. 3
920906113804. 4

Question Number : 51 Question Id : 92090628796 Question Type : MCQ Option Shuffling : No Is Question Mandatory : No Calculator : None Response Time : N.A Think Time : N.A Minimum Instruction Time : 0

Correct Marks : 4 Wrong Marks : 1

पहला हिंदी रेडियो नाटक कब प्रसारित हुआ था ?

- | | |
|----------|----------|
| (1) 1927 | (2) 1930 |
| (3) 1936 | (4) 1940 |

Options :

920906113801. 1
920906113802. 2
920906113803. 3
920906113804. 4

Question Number : 52 Question Id : 92090628797 Question Type : MCQ Option Shuffling : No Is Question Mandatory : No Calculator : None Response Time : N.A Think Time : N.A Minimum Instruction Time : 0

Correct Marks : 4 Wrong Marks : 1

'ये दिल माँगे मोर' स्लोगन किस उत्पाद के लिए प्रयुक्त हुआ है ?

- | | |
|--------------|-------------|
| (1) कोकाकोला | (2) पेप्सी |
| (3) थम्सअप | (4) मिरांडा |

Options :

920906113805. 1
920906113806. 2
920906113807. 3
920906113808. 4

Question Number : 52 Question Id : 92090628797 Question Type : MCQ Option Shuffling : No Is Question Mandatory : No Calculator : None Response Time : N.A Think Time : N.A Minimum Instruction Time : 0

Correct Marks : 4 Wrong Marks : 1

‘ये दिल माँगे मोर’ स्लोगन किस उत्पाद के लिए प्रयुक्त हुआ है?

- | | |
|--------------|-------------|
| (1) कोकाकोला | (2) पेप्सी |
| (3) थम्सअप | (4) मिरांडा |

Options :

920906113805. 1
920906113806. 2
920906113807. 3
920906113808. 4

Question Number : 53 Question Id : 92090628798 Question Type : MCQ Option Shuffling : No Is Question Mandatory : No Calculator : None Response Time : N.A Think Time : N.A Minimum Instruction Time : 0

Correct Marks : 4 Wrong Marks : 1

आकाशवाणी के लिए मनोरंजनपरक हिंदी गीतों का कार्यक्रम ‘विविध भारती’ का नामकरण किसने किया?

- | | |
|----------------------|-----------------------|
| (1) सुमित्रानंदन पंत | (2) विष्णु प्रभाकर |
| (3) रघुवीर सहाय | (4) पं. नरेंद्र शर्मा |

Options :

920906113809. 1
920906113810. 2
920906113811. 3
920906113812. 4

Question Number : 53 Question Id : 92090628798 Question Type : MCQ Option Shuffling : No Is Question Mandatory : No Calculator : None Response Time : N.A Think Time : N.A Minimum Instruction Time : 0

Correct Marks : 4 Wrong Marks : 1

आकाशवाणी के लिए मनोरंजनपरक हिंदी गीतों का कार्यक्रम ‘विविध भारती’ का नामकरण किसने किया?

- | | |
|----------------------|-----------------------|
| (1) सुमित्रानंदन पंत | (2) विष्णु प्रभाकर |
| (3) रघुवीर सहाय | (4) पं. नरेंद्र शर्मा |

Options :

920906113809. 1
920906113810. 2
920906113811. 3
920906113812. 4

Question Number : 54 Question Id : 92090628799 Question Type : MCQ Option Shuffling : No Is Question Mandatory : No Calculator : None Response Time : N.A Think Time : N.A Minimum Instruction Time : 0

Correct Marks : 4 Wrong Marks : 1

दूरदर्शन से 1994 में प्रसारित 'चंद्रकांता' पर आधारित धारावाहिक की पटकथा/संवाद किसने लिखे थे?

- | | |
|---------------------|-----------------|
| (1) मनोहरश्याम जोशी | (2) कमलेश्वर |
| (3) असगर वजाहत | (4) अशोक चक्रधर |

Options :

- 920906113813. 1
- 920906113814. 2
- 920906113815. 3
- 920906113816. 4

Question Number : 54 Question Id : 92090628799 Question Type : MCQ Option Shuffling : No Is Question Mandatory : No Calculator : None Response Time : N.A Think Time : N.A Minimum Instruction Time : 0

Correct Marks : 4 Wrong Marks : 1

दूरदर्शन से 1994 में प्रसारित 'चंद्रकांता' पर आधारित धारावाहिक की पटकथा/संवाद किसने लिखे थे?

- | | |
|---------------------|-----------------|
| (1) मनोहरश्याम जोशी | (2) कमलेश्वर |
| (3) असगर वजाहत | (4) अशोक चक्रधर |

Options :

- 920906113813. 1
- 920906113814. 2
- 920906113815. 3
- 920906113816. 4

Question Number : 55 Question Id : 92090628800 Question Type : MCQ Option Shuffling : No Is Question Mandatory : No Calculator : None Response Time : N.A Think Time : N.A Minimum Instruction Time : 0

Correct Marks : 4 Wrong Marks : 1

'शब्दानुशासन' के लेखक हैं -

- | | |
|--------------|-----------|
| (1) हेमचंद्र | (2) जयदेव |
| (3) भामह | (4) दंडी |

Options :

- 920906113817. 1
- 920906113818. 2

920906113819. 3

920906113820. 4

Question Number : 55 Question Id : 92090628800 Question Type : MCQ Option Shuffling : No Is Question Mandatory : No Calculator : None Response Time : N.A Think Time : N.A Minimum Instruction Time : 0

Correct Marks : 4 Wrong Marks : 1

‘शब्दानुशासन’ के लेखक हैं -

- | | |
|--------------|-----------|
| (1) हेमचंद्र | (2) जयदेव |
| (3) भामह | (4) दंडी |

Options :

920906113817. 1

920906113818. 2

920906113819. 3

920906113820. 4

Question Number : 56 Question Id : 92090628801 Question Type : MCQ Option Shuffling : No Is Question Mandatory : No Calculator : None Response Time : N.A Think Time : N.A Minimum Instruction Time : 0

Correct Marks : 4 Wrong Marks : 1

शक्ति, व्युत्पत्ति और अभ्यास किसके प्रकार हैं?

- | | |
|-------------------|------------------|
| (1) काव्य-लक्षण | (2) काव्य-प्रकार |
| (3) काव्य-प्रयोजन | (4) काव्य-हेतु |

Options :

920906113821. 1

920906113822. 2

920906113823. 3

920906113824. 4

Question Number : 56 Question Id : 92090628801 Question Type : MCQ Option Shuffling : No Is Question Mandatory : No Calculator : None Response Time : N.A Think Time : N.A Minimum Instruction Time : 0

Correct Marks : 4 Wrong Marks : 1

शक्ति, व्युत्पत्ति और अभ्यास किसके प्रकार हैं?

- | | |
|-------------------|------------------|
| (1) काव्य-लक्षण | (2) काव्य-प्रकार |
| (3) काव्य-प्रयोजन | (4) काव्य-हेतु |

Options :

920906113821. 1
920906113822. 2
920906113823. 3
920906113824. 4

Question Number : 57 Question Id : 92090628802 Question Type : MCQ Option Shuffling : No Is Question Mandatory : No Calculator : None Response Time : N.A Think Time : N.A Minimum Instruction Time : 0

Correct Marks : 4 Wrong Marks : 1

काव्य-हेतु के संबंध में 'प्रज्ञा नवनवोन्मेषशालिनी प्रतिभा मता' कथन किसका है?

- | | |
|-------------|----------------|
| (1) राजशेखर | (2) क्षेमेंद्र |
| (3) वामन | (4) भट्टतौत |

Options :

920906113825. 1
920906113826. 2
920906113827. 3
920906113828. 4

Question Number : 57 Question Id : 92090628802 Question Type : MCQ Option Shuffling : No Is Question Mandatory : No Calculator : None Response Time : N.A Think Time : N.A Minimum Instruction Time : 0

Correct Marks : 4 Wrong Marks : 1

काव्य-हेतु के संबंध में 'प्रज्ञा नवनवोन्मेषशालिनी प्रतिभा मता' कथन किसका है?

- | | |
|-------------|----------------|
| (1) राजशेखर | (2) क्षेमेंद्र |
| (3) वामन | (4) भट्टतौत |

Options :

920906113825. 1
920906113826. 2
920906113827. 3
920906113828. 4

Question Number : 58 Question Id : 92090628803 Question Type : MCQ Option Shuffling : No Is Question Mandatory : No Calculator : None Response Time : N.A Think Time : N.A Minimum Instruction Time : 0

Correct Marks : 4 Wrong Marks : 1

‘गाँव में गंगा’ कथन शब्दशक्ति के किस प्रकार का उदाहरण है?

- | | |
|------------------|-----------------------|
| (1) रूढ़ा लक्षणा | (2) प्रयोजनवती लक्षणा |
| (3) अभिधा | (4) व्यंजना |

Options :

920906113829. 1
920906113830. 2
920906113831. 3
920906113832. 4

Question Number : 58 Question Id : 92090628803 Question Type : MCQ Option Shuffling : No Is Question Mandatory : No Calculator : None Response Time : N.A Think Time : N.A Minimum Instruction Time : 0

Correct Marks : 4 Wrong Marks : 1

‘गाँव में गंगा’ कथन शब्दशक्ति के किस प्रकार का उदाहरण है?

- | | |
|------------------|-----------------------|
| (1) रूढ़ा लक्षणा | (2) प्रयोजनवती लक्षणा |
| (3) अभिधा | (4) व्यंजना |

Options :

920906113829. 1
920906113830. 2
920906113831. 3
920906113832. 4

Question Number : 59 Question Id : 92090628804 Question Type : MCQ Option Shuffling : No Is Question Mandatory : No Calculator : None Response Time : N.A Think Time : N.A Minimum Instruction Time : 0

Correct Marks : 4 Wrong Marks : 1

“रमणीय अनुभूति, उक्तिवैचित्र्य और छंद इन तीनों का समंजित रूप ही कविता है।” यह कथन किसका है?

- | | |
|--------------------|----------------------------|
| (1) डॉ. नगेंद्र | (2) महावीर प्रसाद द्विवेदी |
| (3) रामचंद्र शुक्ल | (4) जयशंकर प्रसाद |

Options :

920906113833. 1
920906113834. 2

920906113835. 3

920906113836. 4

Question Number : 59 Question Id : 92090628804 Question Type : MCQ Option Shuffling : No Is Question Mandatory : No Calculator : None Response Time : N.A Think Time : N.A Minimum Instruction Time : 0

Correct Marks : 4 Wrong Marks : 1

“रमणीय अनुभूति, उक्तिवैचित्र्य और छंद इन तीनों का समंजित रूप ही कविता है।” यह कथन किसका है?

- | | |
|--------------------|----------------------------|
| (1) डॉ. नगेंद्र | (2) महावीर प्रसाद द्विवेदी |
| (3) रामचंद्र शुक्ल | (4) जयशंकर प्रसाद |

Options :

920906113833. 1

920906113834. 2

920906113835. 3

920906113836. 4

Question Number : 60 Question Id : 92090628805 Question Type : MCQ Option Shuffling : No Is Question Mandatory : No Calculator : None Response Time : N.A Think Time : N.A Minimum Instruction Time : 0

Correct Marks : 4 Wrong Marks : 1

‘औचित्य सिद्धांत’ के प्रवर्तक हैं -

- | | |
|-----------------|----------|
| (1) मम्मट | (2) दंडी |
| (3) क्षेमेन्द्र | (4) भामह |

Options :

920906113837. 1

920906113838. 2

920906113839. 3

920906113840. 4

Question Number : 60 Question Id : 92090628805 Question Type : MCQ Option Shuffling : No Is Question Mandatory : No Calculator : None Response Time : N.A Think Time : N.A Minimum Instruction Time : 0

Correct Marks : 4 Wrong Marks : 1

‘औचित्य सिद्धांत’ के प्रवर्तक हैं -

- | | |
|-----------------|----------|
| (1) मम्मट | (2) दंडी |
| (3) क्षेमेन्द्र | (4) भामह |

Options :

- 920906113837. 1
- 920906113838. 2
- 920906113839. 3
- 920906113840. 4

Question Number : 61 Question Id : 92090628806 Question Type : MCQ Option Shuffling : No Is Question Mandatory : No Calculator : None Response Time : N.A Think Time : N.A Minimum Instruction Time : 0

Correct Marks : 4 Wrong Marks : 1

निम्नलिखित में कौन-सा काव्य-प्रयोजन नहीं है?

- (1) अर्थ-प्राप्ति
- (2) कांतासम्मित उपदेश
- (3) शिवेतर का नाश
- (4) अभ्यास

Options :

- 920906113841. 1
- 920906113842. 2
- 920906113843. 3
- 920906113844. 4

Question Number : 61 Question Id : 92090628806 Question Type : MCQ Option Shuffling : No Is Question Mandatory : No Calculator : None Response Time : N.A Think Time : N.A Minimum Instruction Time : 0

Correct Marks : 4 Wrong Marks : 1

निम्नलिखित में कौन-सा काव्य-प्रयोजन नहीं है?

- (1) अर्थ-प्राप्ति
- (2) कांतासम्मित उपदेश
- (3) शिवेतर का नाश
- (4) अभ्यास

Options :

- 920906113841. 1
- 920906113842. 2
- 920906113843. 3
- 920906113844. 4

Question Number : 62 Question Id : 92090628807 Question Type : MCQ Option Shuffling : No Is Question Mandatory : No Calculator : None Response Time : N.A Think Time : N.A Minimum Instruction Time : 0

Correct Marks : 4 Wrong Marks : 1

निम्नलिखित में से कौन सा वाक्य शुद्ध है?

- (1) बंदूक एक बहुत ही उपयोगी अस्त्र है। (2) एक बंदूक बहुत ही उपयोगी अस्त्र है।
(3) बंदूक अस्त्र एक बहुत ही उपयोगी है। (4) एक बहुत ही उपयोगी अस्त्र बंदूक है।

Options :

920906113845. 1
920906113846. 2
920906113847. 3
920906113848. 4

Question Number : 62 Question Id : 92090628807 Question Type : MCQ Option Shuffling : No Is Question Mandatory : No Calculator : None Response Time : N.A Think Time : N.A Minimum Instruction Time : 0

Correct Marks : 4 Wrong Marks : 1

निम्नलिखित में से कौन सा वाक्य शुद्ध है?

- (1) बंदूक एक बहुत ही उपयोगी अस्त्र है। (2) एक बंदूक बहुत ही उपयोगी अस्त्र है।
(3) बंदूक अस्त्र एक बहुत ही उपयोगी है। (4) एक बहुत ही उपयोगी अस्त्र बंदूक है।

Options :

920906113845. 1
920906113846. 2
920906113847. 3
920906113848. 4

Question Number : 63 Question Id : 92090628808 Question Type : MCQ Option Shuffling : No Is Question Mandatory : No Calculator : None Response Time : N.A Think Time : N.A Minimum Instruction Time : 0

Correct Marks : 4 Wrong Marks : 1

'भविष्यत् काल' के कितने भेद हैं?

- (1) दो (2) तीन
(3) चार (4) पाँच

Options :

920906113849. 1
920906113850. 2
920906113851. 3
920906113852. 4

Question Number : 63 Question Id : 92090628808 Question Type : MCQ Option Shuffling : No Is Question Mandatory : No Calculator : None Response Time : N.A Think Time : N.A Minimum

Instruction Time : 0

Correct Marks : 4 Wrong Marks : 1

‘भविष्यत् काल’ के कितने भेद हैं?

- | | |
|---------|----------|
| (1) दो | (2) तीन |
| (3) चार | (4) पाँच |

Options :

920906113849. 1
920906113850. 2
920906113851. 3
920906113852. 4

Question Number : 64 Question Id : 92090628809 Question Type : MCQ Option Shuffling : No Is Question Mandatory : No Calculator : None Response Time : N.A Think Time : N.A Minimum Instruction Time : 0

Correct Marks : 4 Wrong Marks : 1

जिस समास में पहला शब्द प्रधान होता है और समूचा शब्द क्रिया विशेषण अव्यय होता है, उसे क्या कहा जाता है?

- | | |
|-------------------|---------------------|
| (1) तत्पुरुष समास | (2) बहुब्रीहि समास |
| (3) कर्मधारय समास | (4) अव्ययी भाव समास |

Options :

920906113853. 1
920906113854. 2
920906113855. 3
920906113856. 4

Question Number : 64 Question Id : 92090628809 Question Type : MCQ Option Shuffling : No Is Question Mandatory : No Calculator : None Response Time : N.A Think Time : N.A Minimum Instruction Time : 0

Correct Marks : 4 Wrong Marks : 1

जिस समास में पहला शब्द प्रधान होता है और समूचा शब्द क्रिया विशेषण अव्यय होता है, उसे क्या कहा जाता है?

- | | |
|-------------------|---------------------|
| (1) तत्पुरुष समास | (2) बहुब्रीहि समास |
| (3) कर्मधारय समास | (4) अव्ययी भाव समास |

Options :

920906113853. 1
920906113854. 2

920906113855. 3

920906113856. 4

Question Number : 65 Question Id : 92090628810 Question Type : MCQ Option Shuffling : No Is Question Mandatory : No Calculator : None Response Time : N.A Think Time : N.A Minimum Instruction Time : 0

Correct Marks : 4 Wrong Marks : 1

‘विशाल भारत’ में प्रकाशित ‘भारत में प्रगतिशील साहित्य की आवश्यकता’ निबंध किसका है?

- | | |
|------------------------|-----------------------|
| (1) नन्ददुलारे वाजपेयी | (2) शिवदान सिंह चौहान |
| (3) रामविलास शर्मा | (4) प्रकाशचंद्र गुप्त |

Options :

920906113857. 1

920906113858. 2

920906113859. 3

920906113860. 4

Question Number : 65 Question Id : 92090628810 Question Type : MCQ Option Shuffling : No Is Question Mandatory : No Calculator : None Response Time : N.A Think Time : N.A Minimum Instruction Time : 0

Correct Marks : 4 Wrong Marks : 1

‘विशाल भारत’ में प्रकाशित ‘भारत में प्रगतिशील साहित्य की आवश्यकता’ निबंध किसका है?

- | | |
|------------------------|-----------------------|
| (1) नन्ददुलारे वाजपेयी | (2) शिवदान सिंह चौहान |
| (3) रामविलास शर्मा | (4) प्रकाशचंद्र गुप्त |

Options :

920906113857. 1

920906113858. 2

920906113859. 3

920906113860. 4

Question Number : 66 Question Id : 92090628811 Question Type : MCQ Option Shuffling : No Is Question Mandatory : No Calculator : None Response Time : N.A Think Time : N.A Minimum Instruction Time : 0

Correct Marks : 4 Wrong Marks : 1

नीचे दो कथन दिए गए हैं : एक अभिकथन (Assertion A) के रूप में लिखित है तो दूसरा उसके कारण (Reason R) के रूप में :

अभिकथन (A) : छायावादी कवियों ने प्रकृति का आलंबन रूप में प्रयोग किया है।

कारण (R) : छायावादी कवियों ने प्रकृति का मानवीकरण किया है।

उपरोक्त कथन के आलोक में, नीचे दिए गए विकल्पों में से सबसे उपयुक्त उत्तर का चयन कीजिए :

- (1) (A) और (R) दोनों सही हैं और (R), (A) की सही व्याख्या है
- (2) (A) और (R) दोनों सही हैं, लेकिन (R), (A) की सही व्याख्या नहीं है
- (3) (A) सही है लेकिन (R) सही नहीं है
- (4) (A) सही नहीं है लेकिन (R) सही है

Options :

920906113861. 1
920906113862. 2
920906113863. 3
920906113864. 4

Question Number : 66 Question Id : 92090628811 Question Type : MCQ Option Shuffling : No Is Question Mandatory : No Calculator : None Response Time : N.A Think Time : N.A Minimum Instruction Time : 0

Correct Marks : 4 Wrong Marks : 1

नीचे दो कथन दिए गए हैं : एक अभिकथन (Assertion A) के रूप में लिखित है तो दूसरा उसके कारण (Reason R) के रूप में :

अभिकथन (A) : छायावादी कवियों ने प्रकृति का आलंबन रूप में प्रयोग किया है।

कारण (R) : छायावादी कवियों ने प्रकृति का मानवीकरण किया है।

उपरोक्त कथन के आलोक में, नीचे दिए गए विकल्पों में से सबसे उपयुक्त उत्तर का चयन कीजिए :

- (1) (A) और (R) दोनों सही हैं और (R), (A) की सही व्याख्या है
- (2) (A) और (R) दोनों सही हैं, लेकिन (R), (A) की सही व्याख्या नहीं है
- (3) (A) सही है लेकिन (R) सही नहीं है
- (4) (A) सही नहीं है लेकिन (R) सही है

Options :

920906113861. 1
920906113862. 2
920906113863. 3

Question Number : 67 Question Id : 92090628812 Question Type : MCQ Option Shuffling : No Is Question Mandatory : No Calculator : None Response Time : N.A Think Time : N.A Minimum Instruction Time : 0

Correct Marks : 4 Wrong Marks : 1

नीचे दो कथन दिए गए हैं : एक अभिकथन (Assertion A) के रूप में लिखित है तो दूसरा उसके कारण (Reason R) के रूप में :

अभिकथन (A) : कबीर के प्रेम का जो आदर्श है, वह कविवर रवींद्रनाथ के प्रेमलीला के आदर्श से मिलता-सा है।

कारण (R) : कबीर की प्रेम संबंधी कविताओं में समर्पण की भावना का अभाव है।

उपरोक्त कथन के आलोक में, नीचे दिए गए विकल्पों में से सबसे उपयुक्त उत्तर का चयन कीजिए :

- (1) (A) और (R) दोनों सही हैं और (R), (A) की सही व्याख्या है
- (2) (A) और (R) दोनों सही हैं, लेकिन (R), (A) की सही व्याख्या नहीं है
- (3) (A) सही है लेकिन (R) सही नहीं है
- (4) (A) सही नहीं है लेकिन (R) सही है

Options :

920906113865. 1
920906113866. 2
920906113867. 3
920906113868. 4

Question Number : 67 Question Id : 92090628812 Question Type : MCQ Option Shuffling : No Is Question Mandatory : No Calculator : None Response Time : N.A Think Time : N.A Minimum Instruction Time : 0

Correct Marks : 4 Wrong Marks : 1

नीचे दो कथन दिए गए हैं : एक अभिकथन (Assertion A) के रूप में लिखित है तो दूसरा उसके कारण (Reason R) के रूप में :

अभिकथन (A) : कबीर के प्रेम का जो आदर्श है, वह कविवर रवींद्रनाथ के प्रेमलीला के आदर्श से मिलता-सा है।

कारण (R) : कबीर की प्रेम संबंधी कविताओं में समर्पण की भावना का अभाव है।

उपरोक्त कथन के आलोक में, नीचे दिए गए विकल्पों में से सबसे उपयुक्त उत्तर का चयन कीजिए :

- (1) (A) और (R) दोनों सही हैं और (R), (A) की सही व्याख्या है
- (2) (A) और (R) दोनों सही हैं, लेकिन (R), (A) की सही व्याख्या नहीं है
- (3) (A) सही है लेकिन (R) सही नहीं है
- (4) (A) सही नहीं है लेकिन (R) सही है

Options :

920906113865. 1
920906113866. 2
920906113867. 3
920906113868. 4

Question Number : 68 Question Id : 92090628813 Question Type : MCQ Option Shuffling : No Is Question Mandatory : No Calculator : None Response Time : N.A Think Time : N.A Minimum Instruction Time : 0

Correct Marks : 4 Wrong Marks : 1

नीचे दो कथन दिए गए हैं : एक अभिकथन (Assertion A) के रूप में लिखित है तो दूसरा उसके कारण (Reason R) के रूप में :

अभिकथन (A) : 'प्रहसन' के माध्यम से सामाजिक-राजनीतिक विडंबनापूर्ण स्थिति पर व्यंग्य किया जाता है।

कारण (R) : राजनीतिक सत्ता और सामाजिक व्यवस्था के यथार्थ को प्रहसन में व्यंग्यात्मक रूप में प्रस्तुत किया जाता है।

उपरोक्त कथन के आलोक में, नीचे दिए गए विकल्पों में से सबसे उपयुक्त उत्तर का चयन कीजिए :

- (1) (A) और (R) दोनों सही हैं और (R), (A) की सही व्याख्या है
- (2) (A) और (R) दोनों सही हैं, लेकिन (R), (A) की सही व्याख्या नहीं है
- (3) (A) सही है लेकिन (R) सही नहीं है
- (4) (A) सही नहीं है लेकिन (R) सही है

Options :

920906113869. 1
920906113870. 2
920906113871. 3
920906113872. 4

Question Number : 68 Question Id : 92090628813 Question Type : MCQ Option Shuffling : No Is Question Mandatory : No Calculator : None Response Time : N.A Think Time : N.A Minimum Instruction Time : 0

Correct Marks : 4 Wrong Marks : 1

नीचे दो कथन दिए गए हैं : एक अभिकथन (Assertion A) के रूप में लिखित है तो दूसरा उसके कारण (Reason R) के रूप में :

अभिकथन (A) : 'प्रहसन' के माध्यम से सामाजिक-राजनीतिक विडंबनापूर्ण स्थिति पर व्यंग्य किया जाता है।

कारण (R) : राजनीतिक सत्ता और सामाजिक व्यवस्था के यथार्थ को प्रहसन में व्यंग्यात्मक रूप में प्रस्तुत किया जाता है।

उपरोक्त कथन के आलोक में, नीचे दिए गए विकल्पों में से सबसे उपयुक्त उत्तर का चयन कीजिए :

- (1) (A) और (R) दोनों सही हैं और (R), (A) की सही व्याख्या है
- (2) (A) और (R) दोनों सही हैं, लेकिन (R), (A) की सही व्याख्या नहीं है
- (3) (A) सही है लेकिन (R) सही नहीं है
- (4) (A) सही नहीं है लेकिन (R) सही है

Options :

920906113869. 1
920906113870. 2
920906113871. 3
920906113872. 4

Question Number : 69 Question Id : 92090628814 Question Type : MCQ Option Shuffling : No Is Question Mandatory : No Calculator : None Response Time : N.A Think Time : N.A Minimum Instruction Time : 0

Correct Marks : 4 Wrong Marks : 1

नीचे दो कथन दिए गए हैं : एक अभिकथन (Assertion A) के रूप में लिखित है तो दूसरा उसके कारण (Reason R) के रूप में :

अभिकथन (A) : भाषा के साहित्यिक तथा प्रयोजनमूलक दोनों रूपों में संवाद को विशेष स्थान प्राप्त है।

कारण (R) : संवाद मनुष्य के विचारों तथा भावों के आदान-प्रदान की वस्तु है।

उपरोक्त कथन के आलोक में, नीचे दिए गए विकल्पों में से सबसे उपयुक्त उत्तर का चयन कीजिए :

- (1) (A) और (R) दोनों सही हैं और (R), (A) की सही व्याख्या है
- (2) (A) और (R) दोनों सही हैं, लेकिन (R), (A) की सही व्याख्या नहीं है
- (3) (A) सही है लेकिन (R) सही नहीं है
- (4) (A) सही नहीं है लेकिन (R) सही है

Options :

920906113873. 1

920906113874. 2

920906113875. 3

920906113876. 4

Question Number : 69 Question Id : 92090628814 Question Type : MCQ Option Shuffling : No Is Question Mandatory : No Calculator : None Response Time : N.A Think Time : N.A Minimum Instruction Time : 0

Correct Marks : 4 Wrong Marks : 1

नीचे दो कथन दिए गए हैं : एक अभिकथन (Assertion A) के रूप में लिखित है तो दूसरा उसके कारण (Reason R) के रूप में :

अभिकथन (A) : भाषा के साहित्यिक तथा प्रयोजनमूलक दोनों रूपों में संवाद को विशेष स्थान प्राप्त है।

कारण (R) : संवाद मनुष्य के विचारों तथा भावों के आदान-प्रदान की वस्तु है।

उपरोक्त कथन के आलोक में, नीचे दिए गए विकल्पों में से सबसे उपयुक्त उत्तर का चयन कीजिए :

- (1) (A) और (R) दोनों सही हैं और (R), (A) की सही व्याख्या है
- (2) (A) और (R) दोनों सही हैं, लेकिन (R), (A) की सही व्याख्या नहीं है
- (3) (A) सही है लेकिन (R) सही नहीं है
- (4) (A) सही नहीं है लेकिन (R) सही है

Options :

920906113873. 1

920906113874. 2

920906113875. 3

920906113876. 4

Question Number : 70 Question Id : 92090628815 Question Type : MCQ Option Shuffling : No Is Question Mandatory : No Calculator : None Response Time : N.A Think Time : N.A Minimum Instruction Time : 0

Correct Marks : 4 Wrong Marks : 1

नीचे दो कथन दिए गए हैं : एक अभिकथन (Assertion A) के रूप में लिखित है तो दूसरा उसके कारण (Reason R) के रूप में :

अभिकथन (A) : सामाजिक उपन्यासों के लिए यथार्थपरक चित्रण की आवश्यकता होती है।

कारण (R) : प्रेमचन्द ने अपने उपन्यासों को मानव-जीवन का यथार्थ चित्रण कहा है।

उपरोक्त कथन के आलोक में, नीचे दिए गए विकल्पों में से सही उत्तर का चयन कीजिए :

- (1) (A) और (R) दोनों सत्य हैं और (R), (A) की सही व्याख्या है
- (2) (A) और (R) दोनों सत्य हैं, लेकिन (R), (A) की सही व्याख्या नहीं है
- (3) (A) सत्य है लेकिन (R) असत्य है
- (4) (A) असत्य है लेकिन (R) सत्य है

Options :

920906113877. 1

920906113878. 2

920906113879. 3

920906113880. 4

Question Number : 70 Question Id : 92090628815 Question Type : MCQ Option Shuffling : No Is Question Mandatory : No Calculator : None Response Time : N.A Think Time : N.A Minimum Instruction Time : 0

Correct Marks : 4 Wrong Marks : 1

नीचे दो कथन दिए गए हैं : एक अभिकथन (Assertion A) के रूप में लिखित है तो दूसरा उसके कारण (Reason R) के रूप में :

अभिकथन (A) : सामाजिक उपन्यासों के लिए यथार्थपरक चित्रण की आवश्यकता होती है।

कारण (R) : प्रेमचन्द ने अपने उपन्यासों को मानव-जीवन का यथार्थ चित्रण कहा है।

उपरोक्त कथन के आलोक में, नीचे दिए गए विकल्पों में से सही उत्तर का चयन कीजिए :

- (1) (A) और (R) दोनों सत्य हैं और (R), (A) की सही व्याख्या है
- (2) (A) और (R) दोनों सत्य हैं, लेकिन (R), (A) की सही व्याख्या नहीं है
- (3) (A) सत्य है लेकिन (R) असत्य है
- (4) (A) असत्य है लेकिन (R) सत्य है

Options :

920906113877. 1

920906113878. 2

920906113879. 3

920906113880. 4

Question Number : 71 Question Id : 92090628816 Question Type : MCQ Option Shuffling : No Is Question Mandatory : No Calculator : None Response Time : N.A Think Time : N.A Minimum Instruction Time : 0

Correct Marks : 4 Wrong Marks : 1

नीचे दो कथन दिए गए हैं : एक अभिकथन (Assertion A) के रूप में लिखित है तो दूसरा उसके कारण (Reason R) के रूप में :

अभिकथन (A) : काव्य-लेखन के मूल में अनुभूति मुख्य है।

कारण (R) : प्रसाद के अनुसार काव्य आत्मा की संकल्पात्मक अनुभूति है।

उपरोक्त कथन के आलोक में, नीचे दिए गए विकल्पों में से सबसे उपयुक्त उत्तर का चयन कीजिए :

- (1) (A) और (R) दोनों सही हैं और (R), (A) की सही व्याख्या है
- (2) (A) और (R) दोनों सही हैं, लेकिन (R), (A) की सही व्याख्या नहीं है
- (3) (A) सही है लेकिन (R) सही नहीं है
- (4) (A) सही नहीं है लेकिन (R) सही है

Options :

920906113881. 1
920906113882. 2
920906113883. 3
920906113884. 4

Question Number : 71 Question Id : 92090628816 Question Type : MCQ Option Shuffling : No Is Question Mandatory : No Calculator : None Response Time : N.A Think Time : N.A Minimum Instruction Time : 0 Correct Marks : 4 Wrong Marks : 1

नीचे दो कथन दिए गए हैं : एक अभिकथन (Assertion A) के रूप में लिखित है तो दूसरा उसके कारण (Reason R) के रूप में :

अभिकथन (A) : काव्य-लेखन के मूल में अनुभूति मुख्य है।

कारण (R) : प्रसाद के अनुसार काव्य आत्मा की संकल्पात्मक अनुभूति है।

उपरोक्त कथन के आलोक में, नीचे दिए गए विकल्पों में से सबसे उपयुक्त उत्तर का चयन कीजिए :

- (1) (A) और (R) दोनों सही हैं और (R), (A) की सही व्याख्या है
- (2) (A) और (R) दोनों सही हैं, लेकिन (R), (A) की सही व्याख्या नहीं है
- (3) (A) सही है लेकिन (R) सही नहीं है
- (4) (A) सही नहीं है लेकिन (R) सही है

Options :

920906113881. 1
920906113882. 2
920906113883. 3
920906113884. 4

Question Number : 72 Question Id : 92090628817 Question Type : MCQ Option Shuffling : No Is Question Mandatory : No Calculator : None Response Time : N.A Think Time : N.A Minimum Instruction Time : 0 Correct Marks : 4 Wrong Marks : 1

नीचे दो कथन दिए गए हैं : एक अभिकथन (Assertion A) के रूप में लिखित है तो दूसरा उसके कारण (Reason R) के रूप में :

अभिकथन (A) : सामाजिक आचार-विचार की शिक्षा, लोकोपदेश और लोकरंजन साहित्य के मुख्य उद्देश्य हैं।

कारण (R) : नाट्य (काव्य) धर्म, यश और आयु का साधक, हितकारक, बुद्धि का वर्द्धक तथा लोकोपदेशक होता है।

उपरोक्त कथन के आलोक में, नीचे दिए गए विकल्पों में से सबसे उपयुक्त उत्तर का चयन कीजिए :

- (1) (A) और (R) दोनों सत्य हैं और (R), (A) की सही व्याख्या है
- (2) (A) और (R) दोनों सत्य हैं, लेकिन (R), (A) की सही व्याख्या नहीं है
- (3) (A) सत्य है लेकिन (R) असत्य है
- (4) (A) असत्य है लेकिन (R) सत्य है

Options :

920906113885. 1
920906113886. 2
920906113887. 3
920906113888. 4

Question Number : 72 Question Id : 92090628817 Question Type : MCQ Option Shuffling : No Is Question Mandatory : No Calculator : None Response Time : N.A Think Time : N.A Minimum Instruction Time : 0

Correct Marks : 4 Wrong Marks : 1

नीचे दो कथन दिए गए हैं : एक अभिकथन (Assertion A) के रूप में लिखित है तो दूसरा उसके कारण (Reason R) के रूप में :

अभिकथन (A) : सामाजिक आचार-विचार की शिक्षा, लोकोपदेश और लोकरंजन साहित्य के मुख्य उद्देश्य हैं।

कारण (R) : नाट्य (काव्य) धर्म, यश और आयु का साधक, हितकारक, बुद्धि का वर्द्धक तथा लोकोपदेशक होता है।

उपरोक्त कथन के आलोक में, नीचे दिए गए विकल्पों में से सबसे उपयुक्त उत्तर का चयन कीजिए :

- (1) (A) और (R) दोनों सत्य हैं और (R), (A) की सही व्याख्या है
- (2) (A) और (R) दोनों सत्य हैं, लेकिन (R), (A) की सही व्याख्या नहीं है
- (3) (A) सत्य है लेकिन (R) असत्य है
- (4) (A) असत्य है लेकिन (R) सत्य है

Options :

920906113885. 1
920906113886. 2
920906113887. 3
920906113888. 4

Question Number : 73 Question Id : 92090628818 Question Type : MCQ Option Shuffling : No Is Question Mandatory : No Calculator : None Response Time : N.A Think Time : N.A Minimum Instruction Time : 0

Correct Marks : 4 Wrong Marks : 1

जन्मतिथि के अनुसार निम्नलिखित नाटककारों का सही अनुक्रम है -

- (A) प्रताप नारायण मिश्र
- (B) भारतेन्दु हरिश्चन्द्र
- (C) लाला श्रीनिवासदास
- (D) बालकृष्ण भट्ट
- (E) बदरीनारायण चौधरी 'प्रेमघन'

नीचे दिए गए विकल्पों में से सही उत्तर का चयन कीजिए :

- (1) (A), (C), (D), (E), (B)
- (2) (D), (B), (C), (E), (A)
- (3) (B), (D), (C), (E), (A)
- (4) (D), (E), (C), (A), (B)

Options :

- 920906113889. 1
- 920906113890. 2
- 920906113891. 3
- 920906113892. 4

Question Number : 73 Question Id : 92090628818 Question Type : MCQ Option Shuffling : No Is Question Mandatory : No Calculator : None Response Time : N.A Think Time : N.A Minimum Instruction Time : 0

Correct Marks : 4 Wrong Marks : 1

जन्मतिथि के अनुसार निम्नलिखित नाटककारों का सही अनुक्रम है -

- (A) प्रताप नारायण मिश्र
- (B) भारतेन्दु हरिश्चन्द्र
- (C) लाला श्रीनिवासदास
- (D) बालकृष्ण भट्ट
- (E) बदरीनारायण चौधरी 'प्रेमघन'

नीचे दिए गए विकल्पों में से सही उत्तर का चयन कीजिए :

- (1) (A), (C), (D), (E), (B)
- (2) (D), (B), (C), (E), (A)
- (3) (B), (D), (C), (E), (A)
- (4) (D), (E), (C), (A), (B)

Options :

- 920906113889. 1
- 920906113890. 2
- 920906113891. 3
- 920906113892. 4

Question Number : 74 Question Id : 92090628819 Question Type : MCQ Option Shuffling : No Is Question Mandatory : No Calculator : None Response Time : N.A Think Time : N.A Minimum Instruction Time : 0

Correct Marks : 4 Wrong Marks : 1

निम्नलिखित उपन्यासकारों का जन्मतिथि के अनुसार सही क्रम बताएँ।

- (A) देवकीनंदन खत्री
- (B) प्रेमचन्द
- (C) जैनेन्द्र
- (D) जयशंकर प्रसाद
- (E) अज्ञेय

नीचे दिए गए विकल्पों में से सही उत्तर का चयन कीजिए :

- (1) (E), (D), (B), (C), (A)
- (2) (A), (C), (D), (B), (E)
- (3) (A), (B), (D), (C), (E)
- (4) (B), (A), (D), (C), (E)

Options :

- 920906113893. 1
- 920906113894. 2
- 920906113895. 3
- 920906113896. 4

Question Number : 74 Question Id : 92090628819 Question Type : MCQ Option Shuffling : No Is Question Mandatory : No Calculator : None Response Time : N.A Think Time : N.A Minimum Instruction Time : 0

Correct Marks : 4 Wrong Marks : 1

निम्नलिखित उपन्यासकारों का जन्मतिथि के अनुसार सही क्रम बताएँ।

- (A) देवकीनंदन खत्री
- (B) प्रेमचन्द
- (C) जैनेन्द्र
- (D) जयशंकर प्रसाद
- (E) अज्ञेय

नीचे दिए गए विकल्पों में से सही उत्तर का चयन कीजिए :

- (1) (E), (D), (B), (C), (A)
- (2) (A), (C), (D), (B), (E)
- (3) (A), (B), (D), (C), (E)
- (4) (B), (A), (D), (C), (E)

Options :

- 920906113893. 1
- 920906113894. 2
- 920906113895. 3
- 920906113896. 4

Question Number : 75 Question Id : 92090628820 Question Type : MCQ Option Shuffling : No Is Question Mandatory : No Calculator : None Response Time : N.A Think Time : N.A Minimum Instruction Time : 0

Correct Marks : 4 Wrong Marks : 1

प्रकाशन वर्ष की दृष्टि से निम्नलिखित उपन्यासों का सही अनुक्रम है -

- (A) एक चूहे की मौत
- (B) तमस
- (C) राग दरबारी
- (D) महाभोज
- (E) अपना मोर्चा

नीचे दिए गए विकल्पों में से सही उत्तर का चयन कीजिए :

- (1) (B), (C), (E), (A), (D)
- (2) (C), (E), (A), (B), (D)
- (3) (C), (A), (E), (B), (D)
- (4) (A), (C), (B), (D), (E)

Options :

- 920906113897. 1
- 920906113898. 2
- 920906113899. 3
- 920906113900. 4

Question Number : 75 Question Id : 92090628820 Question Type : MCQ Option Shuffling : No Is Question Mandatory : No Calculator : None Response Time : N.A Think Time : N.A Minimum Instruction Time : 0

Correct Marks : 4 Wrong Marks : 1

प्रकाशन वर्ष की दृष्टि से निम्नलिखित उपन्यासों का सही अनुक्रम है -

- (A) एक चूहे की मौत
- (B) तमस
- (C) राग दरबारी
- (D) महाभोज
- (E) अपना मोर्चा

नीचे दिए गए विकल्पों में से सही उत्तर का चयन कीजिए :

- (1) (B), (C), (E), (A), (D)
- (2) (C), (E), (A), (B), (D)
- (3) (C), (A), (E), (B), (D)
- (4) (A), (C), (B), (D), (E)

Options :

- 920906113897. 1
- 920906113898. 2
- 920906113899. 3
- 920906113900. 4

Question Number : 76 Question Id : 92090628821 Question Type : MCQ Option Shuffling : No Is Question Mandatory : No Calculator : None Response Time : N.A Think Time : N.A Minimum Instruction Time : 0

Correct Marks : 4 Wrong Marks : 1

महादेवी वर्मा के निम्नलिखित 'काव्य संग्रहों' का सही अनुक्रम है:

- (A) रश्मि
- (B) नीहार
- (C) सांध्यगीत
- (D) दीपशिखा
- (E) नीरजा

नीचे दिए गए विकल्पों में से सही उत्तर का चयन कीजिए :

- (1) (A), (C), (B), (D), (E)
- (2) (B), (A), (E), (C), (D)
- (3) (B), (E), (A), (D), (E)
- (4) (A), (B), (C), (E), (D)

Options :

- 920906113901. 1
- 920906113902. 2
- 920906113903. 3
- 920906113904. 4

Question Number : 76 Question Id : 92090628821 Question Type : MCQ Option Shuffling : No Is Question Mandatory : No Calculator : None Response Time : N.A Think Time : N.A Minimum Instruction Time : 0

Correct Marks : 4 Wrong Marks : 1

महादेवी वर्मा के निम्नलिखित 'काव्य संग्रहों' का सही अनुक्रम है:

- (A) रश्मि
- (B) नीहार
- (C) सांध्यगीत
- (D) दीपशिखा
- (E) नीरजा

नीचे दिए गए विकल्पों में से सही उत्तर का चयन कीजिए :

- (1) (A), (C), (B), (D), (E)
- (2) (B), (A), (E), (C), (D)
- (3) (B), (E), (A), (D), (E)
- (4) (A), (B), (C), (E), (D)

Options :

- 920906113901. 1
- 920906113902. 2
- 920906113903. 3
- 920906113904. 4

Question Number : 77 Question Id : 92090628822 Question Type : MCQ Option Shuffling : No Is Question Mandatory : No Calculator : None Response Time : N.A Think Time : N.A Minimum Instruction Time : 0

Correct Marks : 4 Wrong Marks : 1

प्रकाशन वर्ष के अनुसार निम्नलिखित नाटकों का सही अनुक्रम है -

- (A) कोणार्क
- (B) जैसा काम वैसा परिणाम
- (C) नहुष
- (D) भारत-दुर्दशा
- (E) महाराणा प्रताप

नीचे दिए गए विकल्पों में से सही उत्तर का चयन कीजिए :

- (1) (C), (B), (D), (E), (A)
- (2) (C), (B), (A), (E), (D)
- (3) (D), (A), (B), (E), (D)
- (4) (C), (D), (E), (B), (A)

Options :

- 920906113905. 1
- 920906113906. 2
- 920906113907. 3
- 920906113908. 4

**Question Number : 77 Question Id : 92090628822 Question Type : MCQ Option Shuffling : No Is
Question Mandatory : No Calculator : None Response Time : N.A Think Time : N.A Minimum
Instruction Time : 0**

Correct Marks : 4 Wrong Marks : 1

प्रकाशन वर्ष के अनुसार निम्नलिखित नाटकों का सही अनुक्रम है -

- (A) कोणार्क
- (B) जैसा काम वैसा परिणाम
- (C) नहुष
- (D) भारत-दुर्दशा
- (E) महाराणा प्रताप

नीचे दिए गए विकल्पों में से सही उत्तर का चयन कीजिए :

- (1) (C), (B), (D), (E), (A)
- (2) (C), (B), (A), (E), (D)
- (3) (D), (A), (B), (E), (D)
- (4) (C), (D), (E), (B), (A)

Options :

- 920906113905. 1
- 920906113906. 2
- 920906113907. 3
- 920906113908. 4

Question Number : 78 Question Id : 92090628823 Question Type : MCQ Option Shuffling : No Is Question Mandatory : No Calculator : None Response Time : N.A Think Time : N.A Minimum Instruction Time : 0

Correct Marks : 4 Wrong Marks : 1

प्रकाशन वर्ष की दृष्टि से निम्नलिखित साहित्येतिहास ग्रंथों का सही अनुक्रम है -

- (A) हिंदी साहित्य का इतिहास
- (B) हिंदी साहित्य : उद्भव और विकास
- (C) हिंदी साहित्य और संवेदना का विकास
- (D) मिश्रबंधु-विनोद
- (E) हिंदी साहित्य का दूसरा इतिहास

नीचे दिए गए विकल्पों में से सही उत्तर का चयन कीजिए :

- (1) (A), (B), (D), (C), (E)
- (2) (A), (C), (B), (D), (E)
- (3) (D), (A), (B), (C), (E)
- (4) (B), (A), (C), (D), (E)

Options :

- 920906113909. 1
- 920906113910. 2
- 920906113911. 3
- 920906113912. 4

Question Number : 78 Question Id : 92090628823 Question Type : MCQ Option Shuffling : No Is Question Mandatory : No Calculator : None Response Time : N.A Think Time : N.A Minimum Instruction Time : 0

Correct Marks : 4 Wrong Marks : 1

प्रकाशन वर्ष की दृष्टि से निम्नलिखित साहित्येतिहास ग्रंथों का सही अनुक्रम है -

- (A) हिंदी साहित्य का इतिहास
- (B) हिंदी साहित्य : उद्भव और विकास
- (C) हिंदी साहित्य और संवेदना का विकास
- (D) मिश्रबंधु-विनोद
- (E) हिंदी साहित्य का दूसरा इतिहास

नीचे दिए गए विकल्पों में से सही उत्तर का चयन कीजिए :

- (1) (A), (B), (D), (C), (E)
- (2) (A), (C), (B), (D), (E)
- (3) (D), (A), (B), (C), (E)
- (4) (B), (A), (C), (D), (E)

Options :

- 920906113909. 1
- 920906113910. 2
- 920906113911. 3
- 920906113912. 4

Question Number : 79 Question Id : 92090628824 Question Type : MCQ Option Shuffling : No Is Question Mandatory : No Calculator : None Response Time : N.A Think Time : N.A Minimum Instruction Time : 0

Correct Marks : 4 Wrong Marks : 1

जयशंकर प्रसाद के काव्य संग्रहों का सही अनुक्रम है -

- (A) कामायनी
- (B) आँसू
- (C) लहर
- (D) झरना
- (E) प्रेमपथिक

नीचे दिए गए विकल्पों में से सही उत्तर का चयन कीजिए :

- (1) (D), (E), (C), (B), (A)
- (2) (E), (B), (D), (C), (A)
- (3) (E), (D), (C), (B), (A)
- (4) (E), (D), (B), (C), (A)

Options :

- 920906113913. 1
- 920906113914. 2
- 920906113915. 3
- 920906113916. 4

Question Number : 79 Question Id : 92090628824 Question Type : MCQ Option Shuffling : No Is Question Mandatory : No Calculator : None Response Time : N.A Think Time : N.A Minimum Instruction Time : 0

Correct Marks : 4 Wrong Marks : 1

जयशंकर प्रसाद के काव्य संग्रहों का सही अनुक्रम है -

- (A) कामायनी
- (B) आँसू
- (C) लहर
- (D) झरना
- (E) प्रेमपथिक

नीचे दिए गए विकल्पों में से सही उत्तर का चयन कीजिए :

- (1) (D), (E), (C), (B), (A)
- (2) (E), (B), (D), (C), (A)
- (3) (E), (D), (C), (B), (A)
- (4) (E), (D), (B), (C), (A)

Options :

- 920906113913. 1
- 920906113914. 2
- 920906113915. 3
- 920906113916. 4

**Question Number : 80 Question Id : 92090628825 Question Type : MCQ Option Shuffling : No Is
Question Mandatory : No Calculator : None Response Time : N.A Think Time : N.A Minimum
Instruction Time : 0**

Correct Marks : 4 Wrong Marks : 1

नीचे दो कथन दिए गए हैं :

कथन (I) : प्रयोगवाद को प्रगतिवाद की प्रतिक्रिया भी कहा जा सकता है।

कथन (II) : 'नदी के द्वीप' शीर्षक कविता में अज्ञेय प्रतीकों के माध्यम से अपनी अस्मिता को परिभाषित करते हैं।

उपरोक्त कथन के आलोक में, नीचे दिए गए विकल्पों में से सबसे उपयुक्त उत्तर का चयन कीजिए :

- (1) कथन (I) और (II) दोनों सही हैं
- (2) कथन (I) और (II) दोनों गलत हैं
- (3) कथन (I) सही है, लेकिन कथन (II) गलत है
- (4) कथन (I) गलत है, लेकिन कथन (II) सही है

Options :

920906113917. 1
920906113918. 2
920906113919. 3
920906113920. 4

Question Number : 80 Question Id : 92090628825 Question Type : MCQ Option Shuffling : No Is Question Mandatory : No Calculator : None Response Time : N.A Think Time : N.A Minimum Instruction Time : 0

Correct Marks : 4 Wrong Marks : 1

नीचे दो कथन दिए गए हैं :

कथन (I) : प्रयोगवाद को प्रगतिवाद की प्रतिक्रिया भी कहा जा सकता है।

कथन (II) : 'नदी के द्वीप' शीर्षक कविता में अज्ञेय प्रतीकों के माध्यम से अपनी अस्मिता को परिभाषित करते हैं।

उपरोक्त कथन के आलोक में, नीचे दिए गए विकल्पों में से सबसे उपयुक्त उत्तर का चयन कीजिए :

- (1) कथन (I) और (II) दोनों सही हैं
- (2) कथन (I) और (II) दोनों गलत हैं
- (3) कथन (I) सही है, लेकिन कथन (II) गलत है
- (4) कथन (I) गलत है, लेकिन कथन (II) सही है

Options :

920906113917. 1
920906113918. 2
920906113919. 3
920906113920. 4

Question Number : 81 Question Id : 92090628826 Question Type : MCQ Option Shuffling : No Is Question Mandatory : No Calculator : None Response Time : N.A Think Time : N.A Minimum Instruction Time : 0

Correct Marks : 4 Wrong Marks : 1

नीचे दो कथन दिए गए हैं :

कथन (I) : सूर्यकांत त्रिपाठी 'निराला' छायावाद के प्रमुख कवि हैं।

कथन (II) : निराला की रचनाएँ प्रगतिवाद और नयी कविता में भी मिलती हैं।

उपरोक्त कथन के आलोक में, नीचे दिए गए विकल्पों में से सही उत्तर का चयन कीजिए :

- (1) कथन (I) और (II) दोनों सत्य हैं
- (2) कथन (I) और (II) दोनों असत्य हैं
- (3) कथन (I) सत्य है, लेकिन कथन (II) असत्य है
- (4) कथन (I) असत्य है, लेकिन कथन (II) सत्य है

Options :

920906113921. 1

920906113922. 2

920906113923. 3

920906113924. 4

Question Number : 81 Question Id : 92090628826 Question Type : MCQ Option Shuffling : No Is Question Mandatory : No Calculator : None Response Time : N.A Think Time : N.A Minimum Instruction Time : 0

Correct Marks : 4 Wrong Marks : 1

नीचे दो कथन दिए गए हैं :

कथन (I) : सूर्यकांत त्रिपाठी 'निराला' छायावाद के प्रमुख कवि हैं।

कथन (II) : निराला की रचनाएँ प्रगतिवाद और नयी कविता में भी मिलती हैं।

उपरोक्त कथन के आलोक में, नीचे दिए गए विकल्पों में से सही उत्तर का चयन कीजिए :

- (1) कथन (I) और (II) दोनों सत्य हैं
- (2) कथन (I) और (II) दोनों असत्य हैं
- (3) कथन (I) सत्य है, लेकिन कथन (II) असत्य है
- (4) कथन (I) असत्य है, लेकिन कथन (II) सत्य है

Options :

- 920906113921. 1
- 920906113922. 2
- 920906113923. 3
- 920906113924. 4

Question Number : 82 Question Id : 92090628827 Question Type : MCQ Option Shuffling : No Is Question Mandatory : No Calculator : None Response Time : N.A Think Time : N.A Minimum Instruction Time : 0

Correct Marks : 4 Wrong Marks : 1

नीचे दो कथन दिए गए हैं :

कथन (I) : जैनेन्द्र कुमार के उपन्यासों के चरित्रों में स्थूल सामाजिक, नैतिक संघर्ष के स्थान पर नैतिक संघर्ष और जटिल मानसिकता मिलती है।

कथन (II) : इलाचंद्र जोशी मनोविश्लेषणवादी उपन्यासकार हैं।

उपरोक्त कथन के आलोक में, नीचे दिए गए विकल्पों में से सबसे उपयुक्त उत्तर का चयन कीजिए :

- (1) कथन (I) और (II) दोनों सही हैं
- (2) कथन (I) और (II) दोनों गलत हैं
- (3) कथन (I) सही है, लेकिन कथन (II) गलत है
- (4) कथन (I) गलत है, लेकिन कथन (II) सही है

Options :

- 920906113925. 1
- 920906113926. 2
- 920906113927. 3
- 920906113928. 4

Question Number : 82 Question Id : 92090628827 Question Type : MCQ Option Shuffling : No Is Question Mandatory : No Calculator : None Response Time : N.A Think Time : N.A Minimum Instruction Time : 0

Correct Marks : 4 Wrong Marks : 1

नीचे दो कथन दिए गए हैं :

कथन (I) : जैनेन्द्र कुमार के उपन्यासों के चरित्रों में स्थूल सामाजिक, नैतिक संघर्ष के स्थान पर नैतिक संघर्ष और जटिल मानसिकता मिलती है।

कथन (II) : इलाचंद्र जोशी मनोविश्लेषणवादी उपन्यासकार हैं।

उपरोक्त कथन के आलोक में, नीचे दिए गए विकल्पों में से सबसे उपयुक्त उत्तर का चयन कीजिए :

- (1) कथन (I) और (II) दोनों सही हैं
- (2) कथन (I) और (II) दोनों गलत हैं
- (3) कथन (I) सही है, लेकिन कथन (II) गलत है
- (4) कथन (I) गलत है, लेकिन कथन (II) सही है

Options :

920906113925. 1
920906113926. 2
920906113927. 3
920906113928. 4

Question Number : 83 Question Id : 92090628828 Question Type : MCQ Option Shuffling : No Is Question Mandatory : No Calculator : None Response Time : N.A Think Time : N.A Minimum Instruction Time : 0

Correct Marks : 4 Wrong Marks : 1

नीचे दो कथन दिए गए हैं :

कथन (I) : यदि पूर्वाग्रह को छोड़कर विचार किया जाए तो कहना होगा कि प्रसाद के नाटकों में जो गांभीर्य आया है, उसके मूल में रंगमंच की अवहेलना का बहुत कुछ योग है।

कथन (II) : प्रसाद के नाटकों की रंगमंचीय समस्याओं को सुलझा कर उन्हें सफलतापूर्वक प्रस्तुत किया जा सकता है।

उपरोक्त कथन के आलोक में, नीचे दिए गए विकल्पों में से सही उत्तर का चयन कीजिए :

- (1) कथन (I) और (II) दोनों सत्य हैं
- (2) कथन (I) और (II) दोनों असत्य हैं
- (3) कथन (I) सत्य है, लेकिन कथन (II) असत्य है
- (4) कथन (I) असत्य है, लेकिन कथन (II) सत्य है

Options :

920906113929. 1
920906113930. 2
920906113931. 3
920906113932. 4

Question Number : 83 Question Id : 92090628828 Question Type : MCQ Option Shuffling : No Is Question Mandatory : No Calculator : None Response Time : N.A Think Time : N.A Minimum Instruction Time : 0

Correct Marks : 4 Wrong Marks : 1

नीचे दो कथन दिए गए हैं :

कथन (I) : यदि पूर्वाग्रह को छोड़कर विचार किया जाए तो कहना होगा कि प्रसाद के नाटकों में जो गांभीर्य आया है, उसके मूल में रंगमंच की अवहेलना का बहुत कुछ योग है।

कथन (II) : प्रसाद के नाटकों की रंगमंचीय समस्याओं को सुलझा कर उन्हें सफलतापूर्वक प्रस्तुत किया जा सकता है।

उपरोक्त कथन के आलोक में, नीचे दिए गए विकल्पों में से सही उत्तर का चयन कीजिए :

- (1) कथन (I) और (II) दोनों सत्य हैं
- (2) कथन (I) और (II) दोनों असत्य हैं
- (3) कथन (I) सत्य है, लेकिन कथन (II) असत्य है
- (4) कथन (I) असत्य है, लेकिन कथन (II) सत्य है

Options :

920906113929. 1
920906113930. 2
920906113931. 3
920906113932. 4

Question Number : 84 Question Id : 92090628829 Question Type : MCQ Option Shuffling : No Is Question Mandatory : No Calculator : None Response Time : N.A Think Time : N.A Minimum Instruction Time : 0

Correct Marks : 4 Wrong Marks : 1

नीचे दो कथन दिए गए हैं :

कथन (I) : विश्व का पहला टी.वी. सोप-ऑपेरा 'द फर्स्ट हंड्रेड थियेटर्स' 1950 में प्रसारित हुआ था।

कथन (II) : भारत का पहला सोप-ऑपेरा 'बुनियाद' 1984 में प्रसारित हुआ था।

उपरोक्त कथन के आलोक में, नीचे दिए गए विकल्पों में से सही उत्तर का चयन कीजिए :

- (1) कथन (I) और (II) दोनों सत्य हैं
- (2) कथन (I) और (II) दोनों असत्य हैं
- (3) कथन (I) सत्य है, लेकिन कथन (II) असत्य है
- (4) कथन (I) असत्य है, लेकिन कथन (II) सत्य है

Options :

920906113933. 1

920906113934. 2

920906113935. 3

920906113936. 4

Question Number : 84 Question Id : 92090628829 Question Type : MCQ Option Shuffling : No Is Question Mandatory : No Calculator : None Response Time : N.A Think Time : N.A Minimum Instruction Time : 0

Correct Marks : 4 Wrong Marks : 1

नीचे दो कथन दिए गए हैं :

कथन (I) : विश्व का पहला टी.वी. सोप-ऑपेरा 'द फर्स्ट हंड्रेड थियेटर्स' 1950 में प्रसारित हुआ था।

कथन (II) : भारत का पहला सोप-ऑपेरा 'बुनियाद' 1984 में प्रसारित हुआ था।

उपरोक्त कथन के आलोक में, नीचे दिए गए विकल्पों में से सही उत्तर का चयन कीजिए :

- (1) कथन (I) और (II) दोनों सत्य हैं
- (2) कथन (I) और (II) दोनों असत्य हैं
- (3) कथन (I) सत्य है, लेकिन कथन (II) असत्य है
- (4) कथन (I) असत्य है, लेकिन कथन (II) सत्य है

Options :

920906113933. 1

920906113934. 2

920906113935. 3

920906113936. 4

Question Number : 85 Question Id : 92090628830 Question Type : MCQ Option Shuffling : No Is Question Mandatory : No Calculator : None Response Time : N.A Think Time : N.A Minimum Instruction Time : 0

Correct Marks : 4 Wrong Marks : 1

नीचे दो कथन दिए गए हैं :

कथन (I) : काव्य-प्रयोजन से संबद्ध आरंभिक संकेत 'नाट्यशास्त्र' में उपलब्ध होता है।

कथन (II) : रूद्रट ने अनर्थ के उपशम और विपत्ति के निवारण को भी काव्य-प्रयोजन माना है।

उपरोक्त कथन के आलोक में, नीचे दिए गए विकल्पों में से सही उत्तर का चयन कीजिए :

- (1) कथन (I) और (II) दोनों सत्य हैं
- (2) कथन (I) और (II) दोनों असत्य हैं
- (3) कथन (I) सत्य है, लेकिन कथन (II) असत्य है
- (4) कथन (I) असत्य है, लेकिन कथन (II) सत्य है

Options :

920906113937. 1

920906113938. 2

920906113939. 3

920906113940. 4

Question Number : 85 Question Id : 92090628830 Question Type : MCQ Option Shuffling : No Is Question Mandatory : No Calculator : None Response Time : N.A Think Time : N.A Minimum Instruction Time : 0

Correct Marks : 4 Wrong Marks : 1

नीचे दो कथन दिए गए हैं :

कथन (I) : काव्य-प्रयोजन से संबद्ध आरंभिक संकेत 'नाट्यशास्त्र' में उपलब्ध होता है।

कथन (II) : रूद्रट ने अनर्थ के उपशम और विपत्ति के निवारण को भी काव्य-प्रयोजन माना है।

उपरोक्त कथन के आलोक में, नीचे दिए गए विकल्पों में से सही उत्तर का चयन कीजिए :

- (1) कथन (I) और (II) दोनों सत्य हैं
- (2) कथन (I) और (II) दोनों असत्य हैं
- (3) कथन (I) सत्य है, लेकिन कथन (II) असत्य है
- (4) कथन (I) असत्य है, लेकिन कथन (II) सत्य है

Options :

920906113937. 1

920906113938. 2

920906113939. 3

920906113940. 4

Question Number : 86 Question Id : 92090628831 Question Type : MCQ Option Shuffling : No Is Question Mandatory : No Calculator : None Response Time : N.A Think Time : N.A Minimum Instruction Time : 0

Correct Marks : 4 Wrong Marks : 1

नीचे दो कथन दिए गए हैं :

कथन (I) : जिस क्रिया से कार्य की समाप्ति का बोध हो, उसे भूतकाल की क्रिया कहते हैं।

कथन (II) : क्रियाओं के व्यापार की निरंतरता को 'भविष्यत्काल' कहते हैं।

उपरोक्त कथन के आलोक में, नीचे दिए गए विकल्पों में से सही उत्तर का चयन कीजिए :

- (1) कथन (I) और (II) दोनों सत्य हैं
- (2) कथन (I) और (II) दोनों असत्य हैं
- (3) कथन (I) सत्य है, लेकिन कथन (II) असत्य है
- (4) कथन (I) असत्य है, लेकिन कथन (II) सत्य है

Options :

- 920906113941. 1
- 920906113942. 2
- 920906113943. 3
- 920906113944. 4

Question Number : 86 Question Id : 92090628831 Question Type : MCQ Option Shuffling : No Is Question Mandatory : No Calculator : None Response Time : N.A Think Time : N.A Minimum Instruction Time : 0

Correct Marks : 4 Wrong Marks : 1

नीचे दो कथन दिए गए हैं :

कथन (I) : जिस क्रिया से कार्य की समाप्ति का बोध हो, उसे भूतकाल की क्रिया कहते हैं।

कथन (II) : क्रियाओं के व्यापार की निरंतरता को 'भविष्यत्काल' कहते हैं।

उपरोक्त कथन के आलोक में, नीचे दिए गए विकल्पों में से सही उत्तर का चयन कीजिए :

- (1) कथन (I) और (II) दोनों सत्य हैं
- (2) कथन (I) और (II) दोनों असत्य हैं
- (3) कथन (I) सत्य है, लेकिन कथन (II) असत्य है
- (4) कथन (I) असत्य है, लेकिन कथन (II) सत्य है

Options :

- 920906113941. 1
- 920906113942. 2
- 920906113943. 3
- 920906113944. 4

Question Number : 87 Question Id : 92090628832 Question Type : MCQ Option Shuffling : No Is Question Mandatory : No Calculator : None Response Time : N.A Think Time : N.A Minimum Instruction Time : 0

Correct Marks : 4 Wrong Marks : 1

निम्नलिखित में से कौन 'संबंध' कारक की विभक्तियाँ हैं?

- (A) का
- (B) को
- (C) में
- (D) के
- (E) की

नीचे दिए गए विकल्पों में से सही उत्तर का चयन कीजिए :

- (1) केवल (A), (D), (E)
- (2) केवल (A), (B), (E)
- (3) केवल (A), (C), (E)
- (4) केवल (A), (B), (C)

Options :

- 920906113945. 1
- 920906113946. 2
- 920906113947. 3
- 920906113948. 4

Question Number : 87 Question Id : 92090628832 Question Type : MCQ Option Shuffling : No Is Question Mandatory : No Calculator : None Response Time : N.A Think Time : N.A Minimum Instruction Time : 0

Correct Marks : 4 Wrong Marks : 1

निम्नलिखित में से कौन 'संबंध' कारक की विभक्तियाँ हैं?

- (A) का
- (B) को
- (C) में
- (D) के
- (E) की

नीचे दिए गए विकल्पों में से सही उत्तर का चयन कीजिए :

- (1) केवल (A), (D), (E)
- (2) केवल (A), (B), (E)
- (3) केवल (A), (C), (E)
- (4) केवल (A), (B), (C)

Options :

- 920906113945. 1
- 920906113946. 2
- 920906113947. 3
- 920906113948. 4

Question Number : 88 Question Id : 92090628833 Question Type : MCQ Option Shuffling : No Is Question Mandatory : No Calculator : None Response Time : N.A Think Time : N.A Minimum Instruction Time : 0

Correct Marks : 4 Wrong Marks : 1

निम्नलिखित में से कौन रीतिकाल के कवि हैं?

- (A) प्रताप साहि
- (B) पद्माकर
- (C) सुंदरदास
- (D) बेनी प्रवीन
- (E) दादू दयाल

नीचे दिए गए विकल्पों में से सही उत्तर का चयन कीजिए :

- (1) केवल (A), (B), (D)
- (2) केवल (C), (E), (A)
- (3) केवल (B), (C), (E)
- (4) केवल (C), (D), (E)

Options :

- 920906113949. 1
- 920906113950. 2
- 920906113951. 3
- 920906113952. 4

Question Number : 88 Question Id : 92090628833 Question Type : MCQ Option Shuffling : No Is Question Mandatory : No Calculator : None Response Time : N.A Think Time : N.A Minimum Instruction Time : 0

Correct Marks : 4 Wrong Marks : 1

निम्नलिखित में से कौन रीतिकाल के कवि हैं?

- (A) प्रताप साहि
- (B) पद्माकर
- (C) सुंदरदास
- (D) बेनी प्रवीन
- (E) दादू दयाल

नीचे दिए गए विकल्पों में से सही उत्तर का चयन कीजिए :

- (1) केवल (A), (B), (D)
- (2) केवल (C), (E), (A)
- (3) केवल (B), (C), (E)
- (4) केवल (C), (D), (E)

Options :

- 920906113949. 1
- 920906113950. 2
- 920906113951. 3
- 920906113952. 4

Question Number : 89 Question Id : 92090628834 Question Type : MCQ Option Shuffling : No Is Question Mandatory : No Calculator : None Response Time : N.A Think Time : N.A Minimum Instruction Time : 0

Correct Marks : 4 Wrong Marks : 1

निम्नलिखित में से कौन से कवि प्रगतिवादी काव्यधारा के अन्तर्गत आते हैं?

- (A) हरिवंश राय बच्चन
- (B) केदारनाथ अग्रवाल
- (C) रामनरेश त्रिपाठी
- (D) त्रिलोचन शास्त्री
- (E) शिवमंगल सिंह 'सुमन'

नीचे दिए गए विकल्पों में से सही उत्तर का चयन कीजिए :

- (1) केवल (A), (B), (C)
- (2) केवल (B), (D), (E)
- (3) केवल (C), (D), (E)
- (4) केवल (A), (C), (E)

Options :

- 920906113953. 1
- 920906113954. 2
- 920906113955. 3
- 920906113956. 4

Question Number : 89 Question Id : 92090628834 Question Type : MCQ Option Shuffling : No Is Question Mandatory : No Calculator : None Response Time : N.A Think Time : N.A Minimum Instruction Time : 0

Correct Marks : 4 Wrong Marks : 1

निम्नलिखित में से कौन से कवि प्रगतिवादी काव्यधारा के अन्तर्गत आते हैं?

- (A) हरिवंश राय बच्चन
- (B) केदारनाथ अग्रवाल
- (C) रामनरेश त्रिपाठी
- (D) त्रिलोचन शास्त्री
- (E) शिवमंगल सिंह 'सुमन'

नीचे दिए गए विकल्पों में से सही उत्तर का चयन कीजिए :

- (1) केवल (A), (B), (C)
- (2) केवल (B), (D), (E)
- (3) केवल (C), (D), (E)
- (4) केवल (A), (C), (E)

Options :

- 920906113953. 1
- 920906113954. 2
- 920906113955. 3
- 920906113956. 4

Question Number : 90 Question Id : 92090628835 Question Type : MCQ Option Shuffling : No Is Question Mandatory : No Calculator : None Response Time : N.A Think Time : N.A Minimum Instruction Time : 0

Correct Marks : 4 Wrong Marks : 1

जयशंकर प्रसाद के नाटकों के संबंध में निम्नलिखित तथ्य मिलते हैं -

- (A) प्रसाद के नाटकों की अभिनेयता असंदिग्ध मानी जाती है।
- (B) प्रसाद ने अपने नाटकों के लिए भारतीय इतिहास के गुप्तकाल और मौर्यकाल के कथानकों को चुना।
- (C) व्यक्तित्व निर्माण और मानवीयता की दृष्टि से 'ध्रुवस्वामिनी' नाटक अद्वितीय है।
- (D) 'ध्रुवस्वामिनी' नाटक पर संस्कृत के 'देवी चन्द्रगुप्तम्' नाटक का प्रभाव है।
- (E) 'चंद्रगुप्त' नाटक में देश-प्रेम और संस्कृति-राग का औदात्य मिलता है।

नीचे दिए गए विकल्पों में से सही उत्तर का चयन कीजिए :

- (1) केवल (B), (C), (E)
- (2) केवल (A), (D), (E)
- (3) केवल (B), (D), (E)
- (4) केवल (B), (C), (D)

Options :

- 920906113957. 1
- 920906113958. 2
- 920906113959. 3
- 920906113960. 4

Question Number : 90 Question Id : 92090628835 Question Type : MCQ Option Shuffling : No Is Question Mandatory : No Calculator : None Response Time : N.A Think Time : N.A Minimum Instruction Time : 0

Correct Marks : 4 Wrong Marks : 1

जयशंकर प्रसाद के नाटकों के संबंध में निम्नलिखित तथ्य मिलते हैं -

- (A) प्रसाद के नाटकों की अभिनेयता असंदिग्ध मानी जाती है।
- (B) प्रसाद ने अपने नाटकों के लिए भारतीय इतिहास के गुप्तकाल और मौर्यकाल के कथानकों को चुना।
- (C) व्यक्तित्व निर्माण और मानवीयता की दृष्टि से 'ध्रुवस्वामिनी' नाटक अद्वितीय है।
- (D) 'ध्रुवस्वामिनी' नाटक पर संस्कृत के 'देवी चन्द्रगुप्तम्' नाटक का प्रभाव है।
- (E) 'चंद्रगुप्त' नाटक में देश-प्रेम और संस्कृति-राग का औदात्य मिलता है।

नीचे दिए गए विकल्पों में से सही उत्तर का चयन कीजिए :

- (1) केवल (B), (C), (E)
- (2) केवल (A), (D), (E)
- (3) केवल (B), (D), (E)
- (4) केवल (B), (C), (D)

Options :

- 920906113957. 1
- 920906113958. 2
- 920906113959. 3
- 920906113960. 4

Question Number : 91 Question Id : 92090628836 Question Type : MCQ Option Shuffling : No Is Question Mandatory : No Calculator : None Response Time : N.A Think Time : N.A Minimum Instruction Time : 0

Correct Marks : 4 Wrong Marks : 1

प्रेमचंद के उपन्यासों से संबंधित सही तथ्य हैं -

- (A) 'गोदान' में किसानों की ऋण की समस्या का चित्रण हुआ है।
- (B) प्रेमचंद के उपन्यासों में केवल यथार्थ का चित्रण मिलता है।
- (C) 'निर्मला' उपन्यास में अनमेल विवाह और दहेज-समस्या का चित्रण है।
- (D) 'सेवासदन' उपन्यास में प्रेम और विवाह की समस्या का चित्रण है।
- (E) हिंदी उपन्यास विधा में प्रेमचंद 'उपन्यास सम्राट' माने जाते हैं।

नीचे दिए गए विकल्पों में से सबसे उपयुक्त उत्तर का चयन कीजिए :

- (1) केवल (A), (B), (E)
- (2) केवल (A), (D), (E)
- (3) केवल (A), (B), (C)
- (4) केवल (A), (C), (E)

Options :

- 920906113961. 1
- 920906113962. 2
- 920906113963. 3
- 920906113964. 4

Question Number : 91 Question Id : 92090628836 Question Type : MCQ Option Shuffling : No Is Question Mandatory : No Calculator : None Response Time : N.A Think Time : N.A Minimum Instruction Time : 0

Correct Marks : 4 Wrong Marks : 1

प्रेमचंद के उपन्यासों से संबंधित सही तथ्य हैं -

- (A) 'गोदान' में किसानों की ऋण की समस्या का चित्रण हुआ है।
- (B) प्रेमचंद के उपन्यासों में केवल यथार्थ का चित्रण मिलता है।
- (C) 'निर्मला' उपन्यास में अनमेल विवाह और दहेज-समस्या का चित्रण है।
- (D) 'सेवासदन' उपन्यास में प्रेम और विवाह की समस्या का चित्रण है।
- (E) हिंदी उपन्यास विधा में प्रेमचंद 'उपन्यास सम्राट' माने जाते हैं।

नीचे दिए गए विकल्पों में से सबसे उपयुक्त उत्तर का चयन कीजिए :

- (1) केवल (A), (B), (E)
- (2) केवल (A), (D), (E)
- (3) केवल (A), (B), (C)
- (4) केवल (A), (C), (E)

Options :

- 920906113961. 1
- 920906113962. 2
- 920906113963. 3
- 920906113964. 4

Question Number : 92 Question Id : 92090628837 Question Type : MCQ Option Shuffling : No Is Question Mandatory : No Calculator : None Response Time : N.A Think Time : N.A Minimum Instruction Time : 0

Correct Marks : 4 Wrong Marks : 1

काव्य-प्रयोजन से संबद्ध सही तथ्य हैं -

- (A) कांतासम्मित उपदेश
- (B) व्युत्पत्ति
- (C) अर्थ की प्राप्ति
- (D) अमंगल
- (E) मनोरंजन

नीचे दिए गए विकल्पों में से सही उत्तर का चयन कीजिए :

- (1) केवल (A), (C), (D)
- (2) केवल (A), (C), (E)
- (3) केवल (A), (B), (C)
- (4) केवल (A), (D), (E)

Options :

- 920906113965. 1
- 920906113966. 2
- 920906113967. 3
- 920906113968. 4

**Question Number : 92 Question Id : 92090628837 Question Type : MCQ Option Shuffling : No Is
Question Mandatory : No Calculator : None Response Time : N.A Think Time : N.A Minimum
Instruction Time : 0**

Correct Marks : 4 Wrong Marks : 1

काव्य-प्रयोजन से संबद्ध सही तथ्य हैं -

- (A) कांतासम्मित उपदेश
- (B) व्युत्पत्ति
- (C) अर्थ की प्राप्ति
- (D) अमंगल
- (E) मनोरंजन

नीचे दिए गए विकल्पों में से सही उत्तर का चयन कीजिए :

- (1) केवल (A), (C), (D)
- (2) केवल (A), (C), (E)
- (3) केवल (A), (B), (C)
- (4) केवल (A), (D), (E)

Options :

- 920906113965. 1
- 920906113966. 2
- 920906113967. 3
- 920906113968. 4

**Question Number : 93 Question Id : 92090628838 Question Type : MCQ Option Shuffling : No Is
Question Mandatory : No Calculator : None Response Time : N.A Think Time : N.A Minimum
Instruction Time : 0**

Correct Marks : 4 Wrong Marks : 1

‘वाक्य’ संबंधी तथ्यों पर विचार कीजिए -

- (A) जहाँ एक वाक्य दूसरे की संभावना पर निर्भर हो, वह संकेतवाचक वाक्य कहलाता है।
- (B) जिससे किसी बात के होने का बोध हो, वह विधिवाचक वाक्य कहलाता है।
- (C) जिससे किसी बात के न होने का बोध हो, वह निषेधवाचक वाक्य कहलाता है।
- (D) जिससे किसी प्रकार के आश्चर्य या दुःख-सुख का बोध हो, वह विस्मयवाचक वाक्य कहलाता है।
- (E) जिससे किसी प्रकार की इच्छा का बोध हो, वह आज्ञावाचक वाक्य कहलाता है।

नीचे दिए गए विकल्पों में से सबसे उपयुक्त उत्तर का चयन कीजिए :

- (1) केवल (A), (B), (C)
- (2) केवल (B), (C), (E)
- (3) केवल (A), (B), (E)
- (4) केवल (B), (C), (D)

Options :

- 920906113969. 1
- 920906113970. 2
- 920906113971. 3
- 920906113972. 4

Question Number : 93 Question Id : 92090628838 Question Type : MCQ Option Shuffling : No Is Question Mandatory : No Calculator : None Response Time : N.A Think Time : N.A Minimum Instruction Time : 0

Correct Marks : 4 Wrong Marks : 1

‘वाक्य’ संबंधी तथ्यों पर विचार कीजिए -

- (A) जहाँ एक वाक्य दूसरे की संभावना पर निर्भर हो, वह संकेतवाचक वाक्य कहलाता है।
- (B) जिससे किसी बात के होने का बोध हो, वह विधिवाचक वाक्य कहलाता है।
- (C) जिससे किसी बात के न होने का बोध हो, वह निषेधवाचक वाक्य कहलाता है।
- (D) जिससे किसी प्रकार के आश्चर्य या दुःख-सुख का बोध हो, वह विस्मयवाचक वाक्य कहलाता है।
- (E) जिससे किसी प्रकार की इच्छा का बोध हो, वह आज्ञावाचक वाक्य कहलाता है।

नीचे दिए गए विकल्पों में से सबसे उपयुक्त उत्तर का चयन कीजिए :

- (1) केवल (A), (B), (C)
- (2) केवल (B), (C), (E)
- (3) केवल (A), (B), (E)
- (4) केवल (B), (C), (D)

Options :

- 920906113969. 1
- 920906113970. 2
- 920906113971. 3
- 920906113972. 4

Question Number : 94 Question Id : 92090628839 Question Type : MCQ Option Shuffling : No Is Question Mandatory : No Calculator : None Response Time : N.A Think Time : N.A Minimum Instruction Time : 0

Correct Marks : 4 Wrong Marks : 1

सूची-I के साथ सूची-II का मिलान कीजिए :

सूची-I (पत्रिका)

सूची-II (संपादक)

- | | |
|-------------------|----------------------------------|
| (A) हिन्दी प्रदीप | (I) प्रतापनारायण मिश्र |
| (B) कवि वचन सुधा | (II) बदरी नारायण चौधरी 'प्रेमधन' |
| (C) ब्राह्मण | (III) बालकृष्ण भट्ट |
| (D) नागरी नीरद | (IV) भारतेन्दु हरिश्चन्द्र |

नीचे दिए गए विकल्पों में से सही उत्तर का चयन कीजिए :

- (1) (A)-(III), (B)-(IV), (C)-(I), (D)-(II)
- (2) (A)-(I), (B)-(II), (C)-(III), (D)-(IV)
- (3) (A)-(II), (B)-(I), (C)-(IV), (D)-(III)
- (4) (A)-(IV), (B)-(III), (C)-(II), (D)-(I)

Options :

920906113973. 1
920906113974. 2
920906113975. 3
920906113976. 4

Question Number : 94 Question Id : 92090628839 Question Type : MCQ Option Shuffling : No Is Question Mandatory : No Calculator : None Response Time : N.A Think Time : N.A Minimum Instruction Time : 0

Correct Marks : 4 Wrong Marks : 1

सूची-I के साथ सूची-II का मिलान कीजिए :

सूची-I (पत्रिका)

सूची-II (संपादक)

- | | |
|-------------------|----------------------------------|
| (A) हिन्दी प्रदीप | (I) प्रतापनारायण मिश्र |
| (B) कवि वचन सुधा | (II) बदरी नारायण चौधरी 'प्रेमधन' |
| (C) ब्राह्मण | (III) बालकृष्ण भट्ट |
| (D) नागरी नीरद | (IV) भारतेन्दु हरिश्चन्द्र |

नीचे दिए गए विकल्पों में से सही उत्तर का चयन कीजिए :

- (1) (A)-(III), (B)-(IV), (C)-(I), (D)-(II)
- (2) (A)-(I), (B)-(II), (C)-(III), (D)-(IV)
- (3) (A)-(II), (B)-(I), (C)-(IV), (D)-(III)
- (4) (A)-(IV), (B)-(III), (C)-(II), (D)-(I)

Options :

920906113973. 1
920906113974. 2
920906113975. 3
920906113976. 4

Question Number : 95 Question Id : 92090628840 Question Type : MCQ Option Shuffling : No Is Question Mandatory : No Calculator : None Response Time : N.A Think Time : N.A Minimum Instruction Time : 0

Correct Marks : 4 Wrong Marks : 1

सूची-I के साथ सूची-II का मिलान कीजिए :

| सूची-I रचना | सूची-II रचनाकार |
|-------------------|-----------------------|
| (A) सरोज-स्मृति | (I) श्रीधर पाठक |
| (B) लहर | (II) रामनरेश त्रिपाठी |
| (C) स्वर्गीय-वीणा | (III) निराला |
| (D) स्वप्न | (IV) जयशंकर प्रसाद |

नीचे दिए गए विकल्पों में से सही उत्तर का चयन कीजिए :

- (1) (A)-(I), (B)-(II), (C)-(III), (D)-(IV)
- (2) (A)-(III), (B)-(IV), (C)-(I), (D)-(II)
- (3) (A)-(IV), (B)-(I), (C)-(II), (D)-(III)
- (4) (A)-(II), (B)-(III), (C)-(IV), (D)-(I)

Options :

920906113977. 1
920906113978. 2
920906113979. 3
920906113980. 4

**Question Number : 95 Question Id : 92090628840 Question Type : MCQ Option Shuffling : No Is
Question Mandatory : No Calculator : None Response Time : N.A Think Time : N.A Minimum
Instruction Time : 0**

Correct Marks : 4 Wrong Marks : 1

सूची-I के साथ सूची-II का मिलान कीजिए :

| सूची-I रचना | सूची-II रचनाकार |
|-------------------|-----------------------|
| (A) सरोज-स्मृति | (I) श्रीधर पाठक |
| (B) लहर | (II) रामनरेश त्रिपाठी |
| (C) स्वर्गीय-वीणा | (III) निराला |
| (D) स्वप्न | (IV) जयशंकर प्रसाद |

नीचे दिए गए विकल्पों में से सही उत्तर का चयन कीजिए :

- (1) (A)-(I), (B)-(II), (C)-(III), (D)-(IV)
- (2) (A)-(III), (B)-(IV), (C)-(I), (D)-(II)
- (3) (A)-(IV), (B)-(I), (C)-(II), (D)-(III)
- (4) (A)-(II), (B)-(III), (C)-(IV), (D)-(I)

Options :

920906113977. 1
920906113978. 2
920906113979. 3
920906113980. 4

**Question Number : 96 Question Id : 92090628841 Question Type : MCQ Option Shuffling : No Is
Question Mandatory : No Calculator : None Response Time : N.A Think Time : N.A Minimum
Instruction Time : 0**

Correct Marks : 4 Wrong Marks : 1

सूची-I के साथ सूची-II का मिलान कीजिए :

| सूची-I उपन्यास | सूची-II प्रकाशन वर्ष |
|-------------------|-------------------------|
| (A) कायाकल्प | (I) 1924 |
| (B) कर्मभूमि | (II) 1931 |
| (C) रंगभूमि | (III) 1932 |
| (D) गबन | (IV) 1926 |

नीचे दिए गए विकल्पों में से सही उत्तर का चयन कीजिए :

- (1) (A)-(III), (B)-(II), (C)-(IV), (D)-(I)
- (2) (A)-(IV), (B)-(I), (C)-(II), (D)-(III)
- (3) (A)-(IV), (B)-(I), (C)-(III), (D)-(II)
- (4) (A)-(IV), (B)-(III), (C)-(I), (D)-(II)

Options :

920906113981. 1
920906113982. 2
920906113983. 3
920906113984. 4

Question Number : 96 Question Id : 92090628841 Question Type : MCQ Option Shuffling : No Is Question Mandatory : No Calculator : None Response Time : N.A Think Time : N.A Minimum Instruction Time : 0

Correct Marks : 4 Wrong Marks : 1

सूची-I के साथ सूची-II का मिलान कीजिए :

| सूची-I उपन्यास | सूची-II प्रकाशन वर्ष |
|-------------------|-------------------------|
| (A) कायाकल्प | (I) 1924 |
| (B) कर्मभूमि | (II) 1931 |
| (C) रंगभूमि | (III) 1932 |
| (D) गबन | (IV) 1926 |

नीचे दिए गए विकल्पों में से सही उत्तर का चयन कीजिए :

- (1) (A)-(III), (B)-(II), (C)-(IV), (D)-(I)
- (2) (A)-(IV), (B)-(I), (C)-(II), (D)-(III)
- (3) (A)-(IV), (B)-(I), (C)-(III), (D)-(II)
- (4) (A)-(IV), (B)-(III), (C)-(I), (D)-(II)

Options :

920906113981. 1
920906113982. 2
920906113983. 3
920906113984. 4

Question Number : 97 Question Id : 92090628842 Question Type : MCQ Option Shuffling : No Is Question Mandatory : No Calculator : None Response Time : N.A Think Time : N.A Minimum Instruction Time : 0

Correct Marks : 4 Wrong Marks : 1

सूची-I के साथ सूची-II का मिलान कीजिए :

| सूची-I विज्ञापन पंक्ति | सूची-II उत्पाद |
|----------------------------|----------------------|
| (A) आह से आहा तक | (I) कुरकुरे |
| (B) खुशियों की होम डिलीवरी | (II) पेप्सी |
| (C) यही है राइट चॉयस बेबी | (III) मूव क्रीम |
| (D) टेढ़ा है, पर मेरा है | (IV) डोमिनोज पिज़्जा |

नीचे दिए गए विकल्पों में से सही उत्तर का चयन कीजिए :

- (1) (A)-(I), (B)-(IV), (C)-(III), (D)-(II)
- (2) (A)-(III), (B)-(IV), (C)-(I), (D)-(II)
- (3) (A)-(III), (B)-(IV), (C)-(II), (D)-(I)
- (4) (A)-(IV), (B)-(III), (C)-(II), (D)-(I)

Options :

920906113985. 1
920906113986. 2
920906113987. 3
920906113988. 4

**Question Number : 97 Question Id : 92090628842 Question Type : MCQ Option Shuffling : No Is
Question Mandatory : No Calculator : None Response Time : N.A Think Time : N.A Minimum
Instruction Time : 0**

Correct Marks : 4 Wrong Marks : 1

सूची-I के साथ सूची-II का मिलान कीजिए :

| सूची-I विज्ञापन पंक्ति | सूची-II उत्पाद |
|----------------------------|----------------------|
| (A) आह से आहा तक | (I) कुरकुरे |
| (B) खुशियों की होम डिलीवरी | (II) पेप्सी |
| (C) यही है राइट चॉयस बेबी | (III) मूव क्रीम |
| (D) टेढ़ा है, पर मेरा है | (IV) डोमिनोज पिज़्जा |

नीचे दिए गए विकल्पों में से सही उत्तर का चयन कीजिए :

- (1) (A)-(I), (B)-(IV), (C)-(III), (D)-(II)
- (2) (A)-(III), (B)-(IV), (C)-(I), (D)-(II)
- (3) (A)-(III), (B)-(IV), (C)-(II), (D)-(I)
- (4) (A)-(IV), (B)-(III), (C)-(II), (D)-(I)

Options :

920906113985. 1
920906113986. 2
920906113987. 3
920906113988. 4

**Question Number : 98 Question Id : 92090628843 Question Type : MCQ Option Shuffling : No Is
Question Mandatory : No Calculator : None Response Time : N.A Think Time : N.A Minimum
Instruction Time : 0**

Correct Marks : 4 Wrong Marks : 1

सूची-I के साथ सूची-II का मिलान कीजिए :

| सूची-I ग्रंथ | सूची-II ग्रंथकार |
|----------------------|---------------------|
| (A) काव्यालंकारसूत्र | (I) मम्मट |
| (B) काव्यादर्श | (II) श्रीपति |
| (C) काव्यसरोज | (III) वामन |
| (D) काव्यप्रकाश | (IV) दंडी |

नीचे दिए गए विकल्पों में से सही उत्तर का चयन कीजिए :

- (1) (A)-(II), (B)-(III), (C)-(I), (D)-(IV)
- (2) (A)-(IV), (B)-(I), (C)-(III), (D)-(II)
- (3) (A)-(III), (B)-(IV), (C)-(II), (D)-(I)
- (4) (A)-(I), (B)-(II), (C)-(IV), (D)-(III)

Options :

920906113989. 1
920906113990. 2
920906113991. 3
920906113992. 4

**Question Number : 98 Question Id : 92090628843 Question Type : MCQ Option Shuffling : No Is
Question Mandatory : No Calculator : None Response Time : N.A Think Time : N.A Minimum
Instruction Time : 0**

Correct Marks : 4 Wrong Marks : 1

सूची-I के साथ सूची-II का मिलान कीजिए :

| सूची-I ग्रंथ | सूची-II ग्रंथकार |
|----------------------|---------------------|
| (A) काव्यालंकारसूत्र | (I) मम्मट |
| (B) काव्यादर्श | (II) श्रीपति |
| (C) काव्यसरोज | (III) वामन |
| (D) काव्यप्रकाश | (IV) दंडी |

नीचे दिए गए विकल्पों में से सही उत्तर का चयन कीजिए :

- (1) (A)-(II), (B)-(III), (C)-(I), (D)-(IV)
- (2) (A)-(IV), (B)-(I), (C)-(III), (D)-(II)
- (3) (A)-(III), (B)-(IV), (C)-(II), (D)-(I)
- (4) (A)-(I), (B)-(II), (C)-(IV), (D)-(III)

Options :

920906113989. 1
920906113990. 2
920906113991. 3
920906113992. 4

**Question Number : 99 Question Id : 92090628844 Question Type : MCQ Option Shuffling : No Is
Question Mandatory : No Calculator : None Response Time : N.A Think Time : N.A Minimum
Instruction Time : 0**

Correct Marks : 4 Wrong Marks : 1

सूची-I के साथ सूची-II का मिलान कीजिए :

| सूची-I समास | सूची-II उदाहरण |
|----------------|-------------------|
| (A) अव्ययीभाव | (I) पीतांबर |
| (B) तत्पुरुष | (II) देवासुर |
| (C) द्वन्द्व | (III) प्रत्यंग |
| (D) बहुब्रीहि | (IV) गगनचुम्बी |

नीचे दिए गए विकल्पों में से सही उत्तर का चयन कीजिए :

- (1) (A)-(IV), (B)-(III), (C)-(II), (D)-(I)
- (2) (A)-(III), (B)-(IV), (C)-(II), (D)-(I)
- (3) (A)-(IV), (B)-(III), (C)-(I), (D)-(II)
- (4) (A)-(II), (B)-(IV), (C)-(I), (D)-(III)

Options :

920906113993. 1
920906113994. 2
920906113995. 3
920906113996. 4

Question Number : 99 Question Id : 92090628844 Question Type : MCQ Option Shuffling : No Is Question Mandatory : No Calculator : None Response Time : N.A Think Time : N.A Minimum Instruction Time : 0

Correct Marks : 4 Wrong Marks : 1

सूची-I के साथ सूची-II का मिलान कीजिए :

| सूची-I समास | सूची-II उदाहरण |
|----------------|-------------------|
| (A) अव्ययीभाव | (I) पीतांबर |
| (B) तत्पुरुष | (II) देवासुर |
| (C) द्वन्द्व | (III) प्रत्यंग |
| (D) बहुब्रीहि | (IV) गगनचुम्बी |

नीचे दिए गए विकल्पों में से सही उत्तर का चयन कीजिए :

- (1) (A)-(IV), (B)-(III), (C)-(II), (D)-(I)
- (2) (A)-(III), (B)-(IV), (C)-(II), (D)-(I)
- (3) (A)-(IV), (B)-(III), (C)-(I), (D)-(II)
- (4) (A)-(II), (B)-(IV), (C)-(I), (D)-(III)

Options :

920906113993. 1
920906113994. 2
920906113995. 3
920906113996. 4

Question Number : 100 Question Id : 92090628845 Question Type : MCQ Option Shuffling : No Is Question Mandatory : No Calculator : None Response Time : N.A Think Time : N.A Minimum Instruction Time : 0

Correct Marks : 4 Wrong Marks : 1

सूची-I के साथ सूची-II का मिलान कीजिए :

| सूची-I रचना | सूची-II रचनाकार |
|---------------------------|-----------------------------|
| (A) प्रवास की डायरी | (I) स.ही. वात्स्यायन अज्ञेय |
| (B) साठ वर्ष : एक रेखांकन | (II) रघुवीर सहाय |
| (C) दिल्ली मेरा परदेस | (III) हरिवंशराय 'बच्चन' |
| (D) एक बूँद सहसा उछली | (IV) सुमित्रानंदन पंत |

नीचे दिए गए विकल्पों में से सही उत्तर का चयन कीजिए :

- (1) (A)-(I), (B)-(III), (C)-(IV), (D)-(II)
- (2) (A)-(III), (B)-(IV), (C)-(II), (D)-(I)
- (3) (A)-(II), (B)-(I), (C)-(III), (D)-(IV)
- (4) (A)-(III), (B)-(II), (C)-(IV), (D)-(I)

Options :

920906113997. 1
920906113998. 2
920906113999. 3
920906114000. 4

Question Number : 100 Question Id : 92090628845 Question Type : MCQ Option Shuffling : No Is Question Mandatory : No Calculator : None Response Time : N.A Think Time : N.A Minimum Instruction Time : 0

Correct Marks : 4 Wrong Marks : 1

सूची-I के साथ सूची-II का मिलान कीजिए :

| सूची-I रचना | सूची-II रचनाकार |
|---------------------------|-----------------------------|
| (A) प्रवास की डायरी | (I) स.ही. वात्स्यायन अज्ञेय |
| (B) साठ वर्ष : एक रेखांकन | (II) रघुवीर सहाय |
| (C) दिल्ली मेरा परदेस | (III) हरिवंशराय 'बच्चन' |
| (D) एक बूँद सहसा उछली | (IV) सुमित्रानंदन पंत |

नीचे दिए गए विकल्पों में से सही उत्तर का चयन कीजिए :

- (1) (A)-(I), (B)-(III), (C)-(IV), (D)-(II)
- (2) (A)-(III), (B)-(IV), (C)-(II), (D)-(I)
- (3) (A)-(II), (B)-(I), (C)-(III), (D)-(IV)
- (4) (A)-(III), (B)-(II), (C)-(IV), (D)-(I)

Options :

920906113997. 1
920906113998. 2
920906113999. 3
920906114000. 4